

Showmanship at Halter  
LK 4/5 A und B SSH

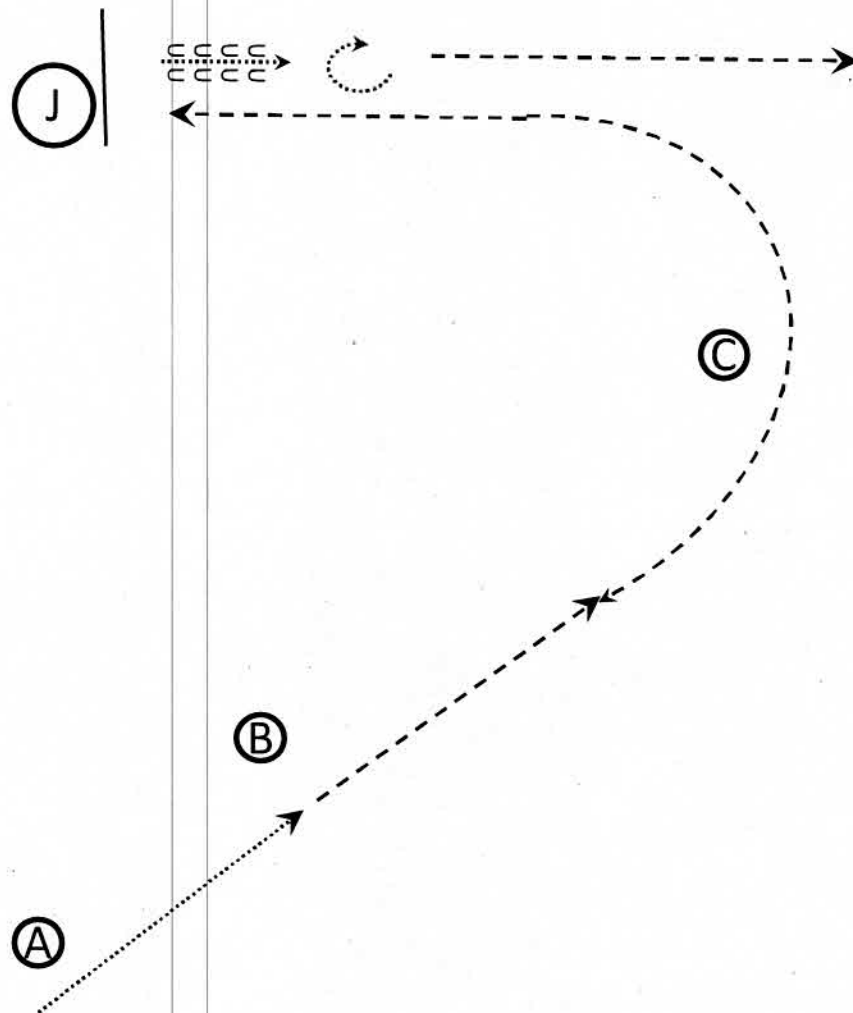

1. Von A nach B Walk,
2. Jog bis C, dann Halbkreis bis Judge
3. Inspection
4. Eine Pferdelänge rückwärts
5. 180° Drehung
6. Im Jog die Arena verlassen

Walk      .....→  
Jog        - - - - →

Showmanship at Halter  
LK 3 A/B

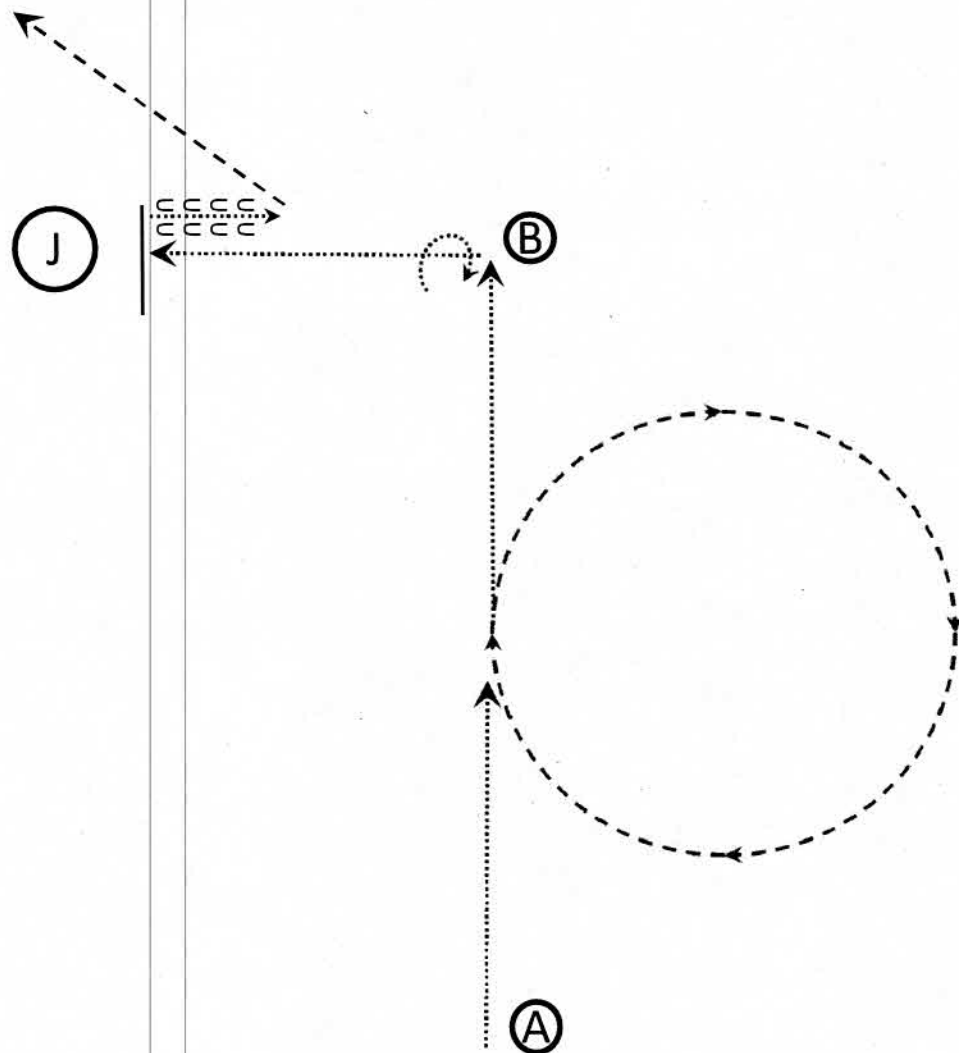

1. Walk Hälfte des Weges zu B
2. Jog, Jogzirkel
3. Walk zu C
4. Stopp und 270° Drehung
5. Walk zum Richter
6. Setup für Inspektion
7. 1 Pferdelänge rückwärts
8. Im Jog die Arena verlassen

Walk      .....→  
Jog        - - - - -→

Showmanship at Halter LK 1/2 A/B

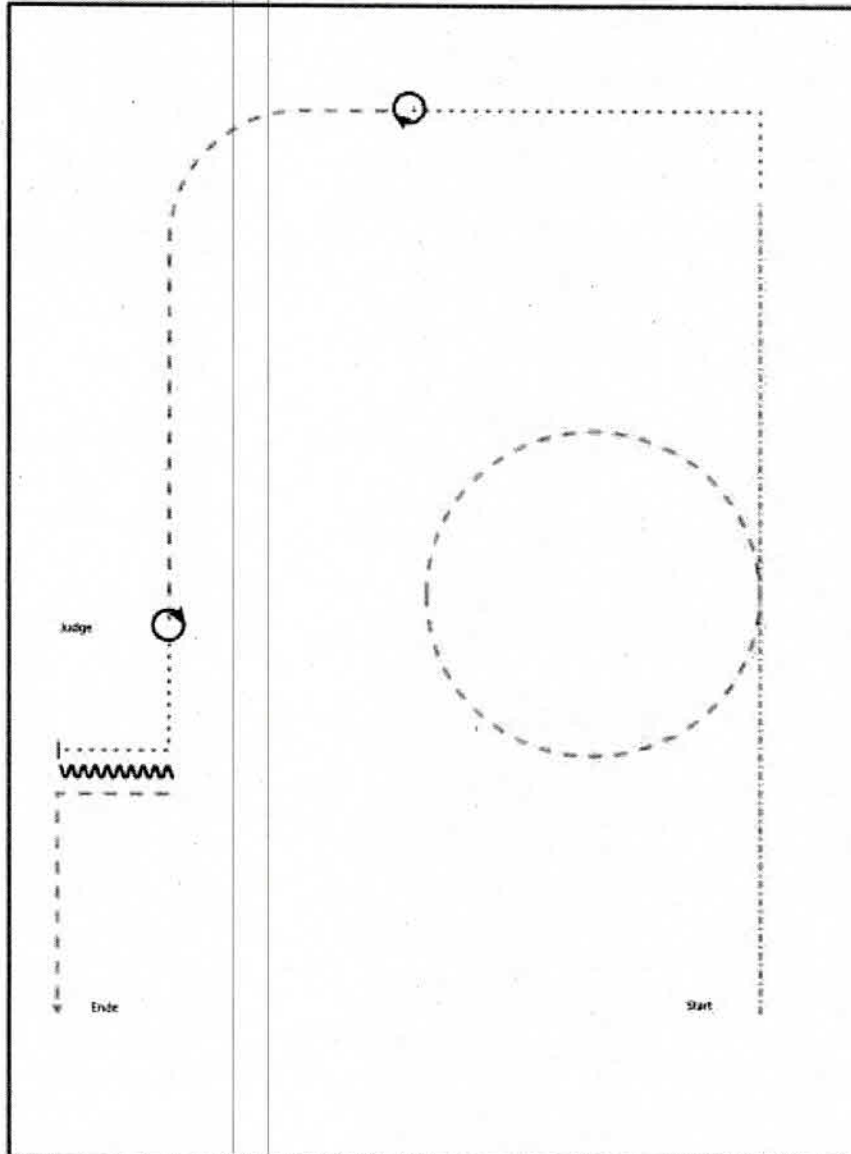

- 1) EXTENDED TROT STRAIGHT LINE
- 2) TROT A CIRCLE TO THE LEFT
- 3) EXTENDED TROT STRAIGHT LINE, WALK A SQUARE CORNER TO THE LEFT
- 4) STOP, PERFORM A 360° TURN
- 5) TROT AS DRAWN
- 6) STOP WITH THE HORSES HIP ALIGNED WITH THE JUDGE, PERFORM A 360° TURN
- 7) SET UP
- 8) INSPECTION
- 9) WALK SQUARE CORNER TO THE RIGHT, STOP, BACK UP APPROXIMATELY TWO HORSE LENGTHS
- 10) TROT SQUARE CORNER AND TROT OUT

Walk (Schritt)	.....
extended Walk	.....
Trot (Schritt)	.....
extended Trot	.....
Lope (Galopp)	.....
extended Lope	.....
Back Up (Rückwärtsrichten)	~~~~~
Lead Change (Galoppwechsel)	.....
Turn	○

# Pattern Showmanship at Halter #10 - Q LK 1/2 A/B

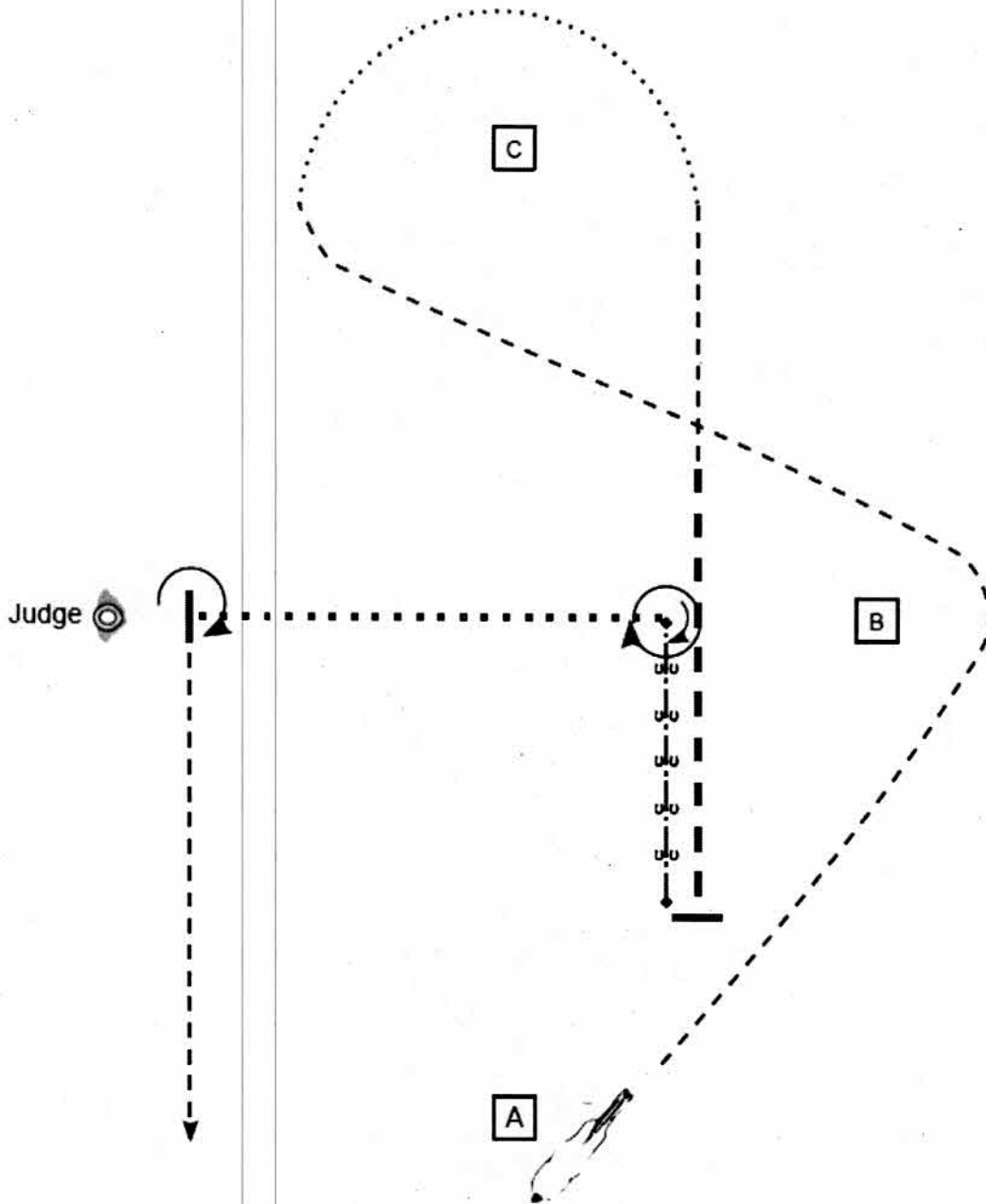

- Start bei A/Aufstellung
- (1) Trot um Marker B
  - (2) Walk um Marker C
  - (3) Trot, Extended Trot, Stop
  - (4) Back up
  - (5) Turn 450°
  - (6) Extended Walk, Stop
  - (7) Set Up
  - (8) Inspection
  - (9) Turn 270°, Trot
- Im Trot die Arena verlassen

- |   |           |
|---|-----------|
| <span style="border: 1px solid black; padding: 2px;">A</span> | Marker    |
| .....   | Walk      |
| -----   | Trot      |
| -----   | ext. Trot |
| ←↔→   | Back up   |

**Jungpferde Basis Pattern 2 (4j./5j.)**

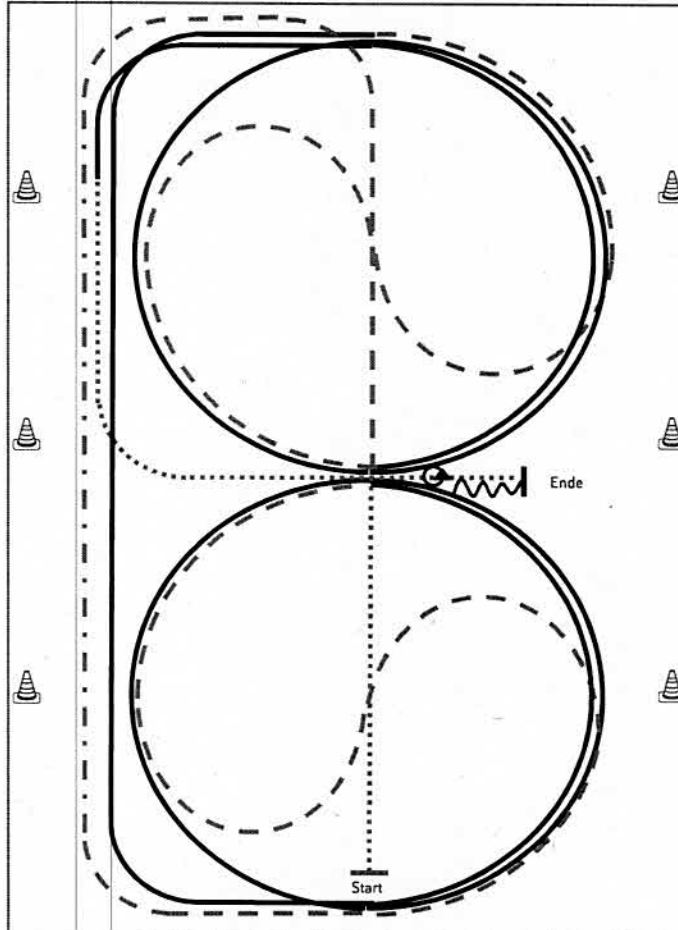

Jungpferde

- 1) Schritt durch die Länge der Bahn, bei X Antraben, ganze Bahn, an der langen Seite Tritte verlängern (Leichttraben erlaubt)
- 2) Trab, Mitte der kurzen Seite auf dem Zirkel geritten, durch den Zirkel wechseln
- 3) Bei X Rechtsgalopp 1½ Zirkel, Mitte der kurzen Seite ganze Bahn
- 4) Mitte der kurzen Seite Trab auf dem Zirkel geritten, durch den Zirkel wechseln
- 5) Bei X Linksgalopp 1½ Zirkel, Mitte der kurzen Seite ganze Bahn
- 6) Nach Durchreiten der Ecke Schritt, Mitte der langen Seite abwenden, nach X Anhalten, Rückwärtsrichten bis X, HHW 360° links

**Legende:**

Schritt	.....
Trab	- - - - -
Galopp	—————
Wechselzone	~~~~~
Rückwärts	^ ^ ^

Verharren, um das Ende der Prüfung anzuzeigen.

Jungferde Trail Pattern 5 (4j.)

Jungferde

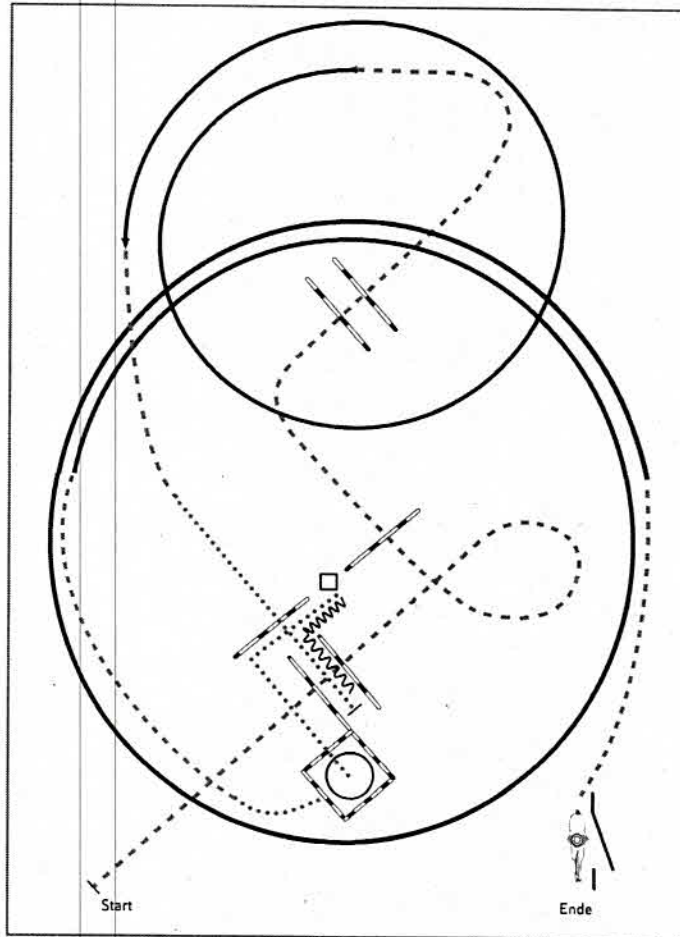

- 1) Trabstangen (1,00 m)
- 2) Linksgalopp, Trab
- 3) Schritt, Schrittstangen in Gasse, Rückwärts L
- 4) Schritt in Box (Seitenlänge 2,00 m), 450° Turn (rechts), Schritt
- 5) Trab, Rechtsgalopp
- 6) Trab, Seiltor (linke Hand)

**Legende:**

Schritt	.....
Trab	- - - - -
Galopp	—————
Wechselzone	
Rückwärts	~~~~~

OPRETT

Jungpferde Trail Pattern 6 (5j.)

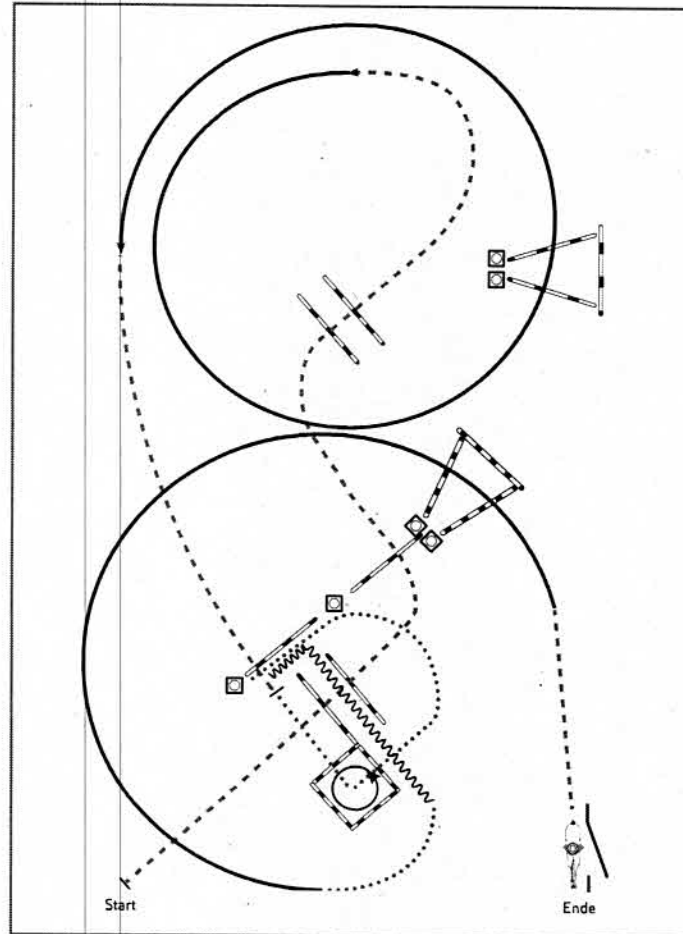

Jungpferde

- 1) Trabstangen (1,00 m)
- 2) Linksgalopp Galoppstangen (Abstand mittig 2,00 m),  
Trabstange, Stop
- 3) Schritt in Box (Seitenlänge 2,00 m), 450° Turn (**links**),  
Schritt
- 4) Rückwärts L, nach **links** abwenden, Schritt
- 5) Rechtsgalopp Galoppstangen (Abstand mittig 2,00 m)
- 6) Trab, Seiltor (linke Hand)

Legende:

Schritt	.....
Trab	-----
Galopp	————
Wechselzone	~~~~~
Rückwärts	~~~~~



### Jungpferde Reining Pattern 1 (4j./5j.)

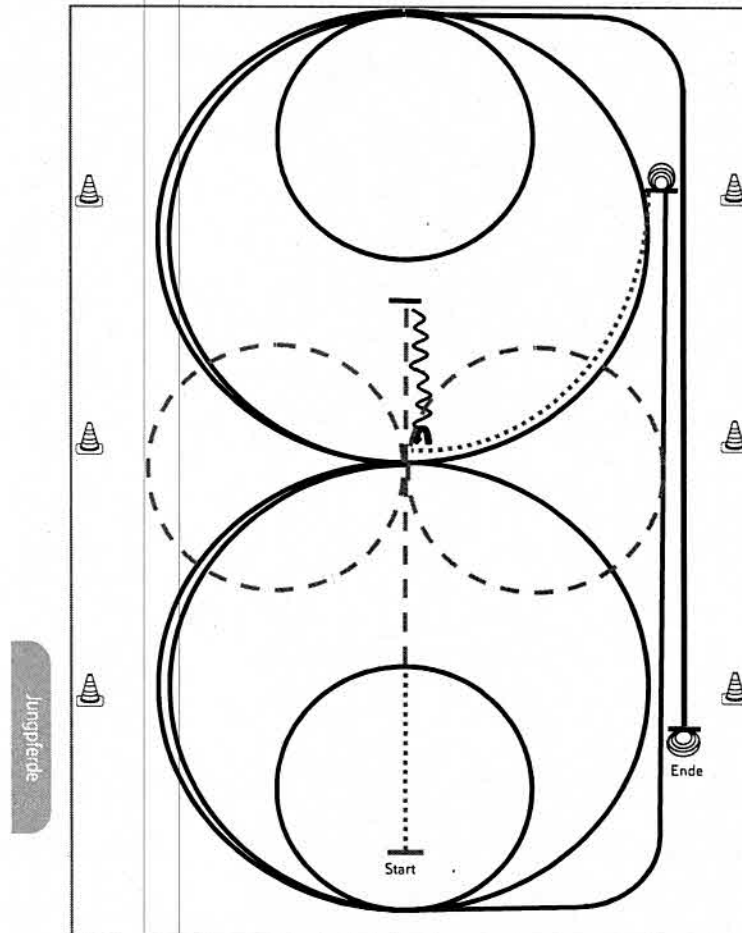

- 1) Schritt und Trab durch die Länge der Bahn, bei X eine Voltenacht (opt. li./re. beginnend), Trab
- 2) Stop hinter X, Rückwärtsrichten bis X,  $\frac{1}{4}$  Turn **links**
- 3)  $2\frac{1}{2}$  Zirkel Galopp (**links**),  $1\frac{1}{2}$  groß, **2. klein**  
(alle Zirkel gleichbleibendes Tempo)
- 4) Run Down entlang der langen Seite, Sliding Stop mind. 6,00 m von der Bande entfernt hinter dem Endmarker
- 5)  $3\frac{1}{2}$  Spins **links**, Verharren
- 6) Schritt bis X,  $2\frac{1}{2}$  Zirkel Galopp (**rechts**),  $1\frac{1}{2}$  groß, **2. klein**  
(alle Zirkel gleichbleibendes Tempo)
- 7) Run Down entlang der langen Seite, Sliding Stop mind. 6,00 m von der Bande entfernt hinter dem **Endmarker**
- 8)  $3\frac{1}{2}$  Spins **rechts**, Verharren

Trab	-----
Galopp	—————
Rückwärts	~~~~~

Der Reiter muss das Kopfstück zur Gebisskontrolle vor dem Richter abnehmen.



**Youngstars Challenge Pattern 3 (6j.)** (Empfohlen für Hallen oder Plätze ab 20x40m)

Jungpferde

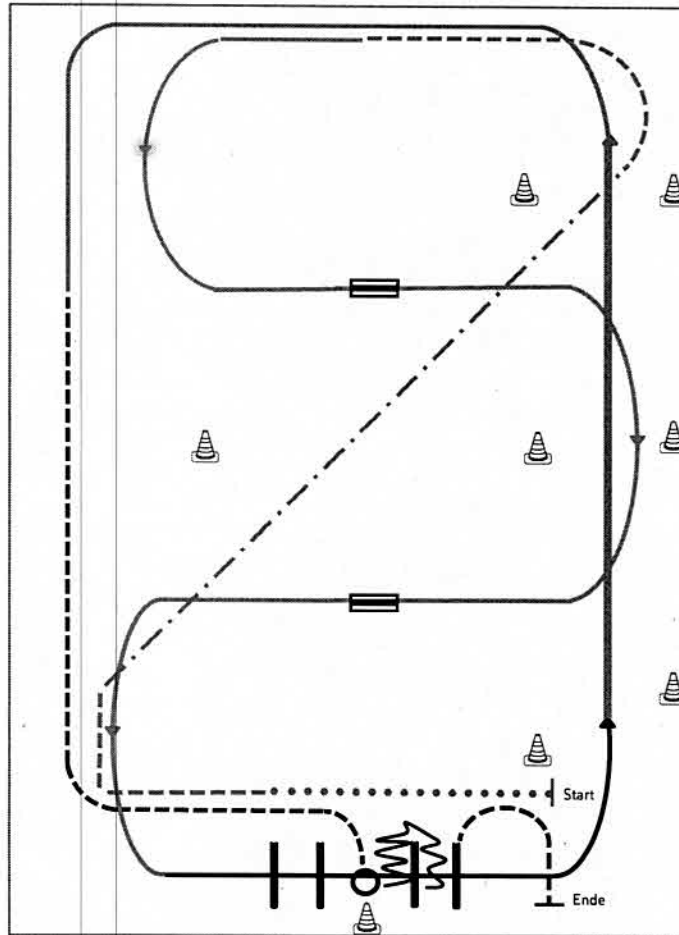

- 1) Extended Walk (RR)
- 2) Trot, Extended Trot, Trot (RR)
- 3) Galoppwechsel mit Seitenwechsel (WR)
- 4) Galoppwechsel mit Seitenwechsel (WR)
- 5) **Lope over Linksgalopp** (TH)
- 6) Extended Lope, Lope (RR)
- 7) Jog, Jog in, 360° Turn either way (TH)
- 8) Back up, Jog out (TH)

**Legende:**

- Schritt: ..... (dotted line)
- Trab: - . - . (dash-dot line)
- Galopp: - - - (dashed line)
- Wechselzone: [horizontal bar]
- Rückwärts: [zigzag line]

# Pattern Trail - Set 4 - #18 - Walk/Trot

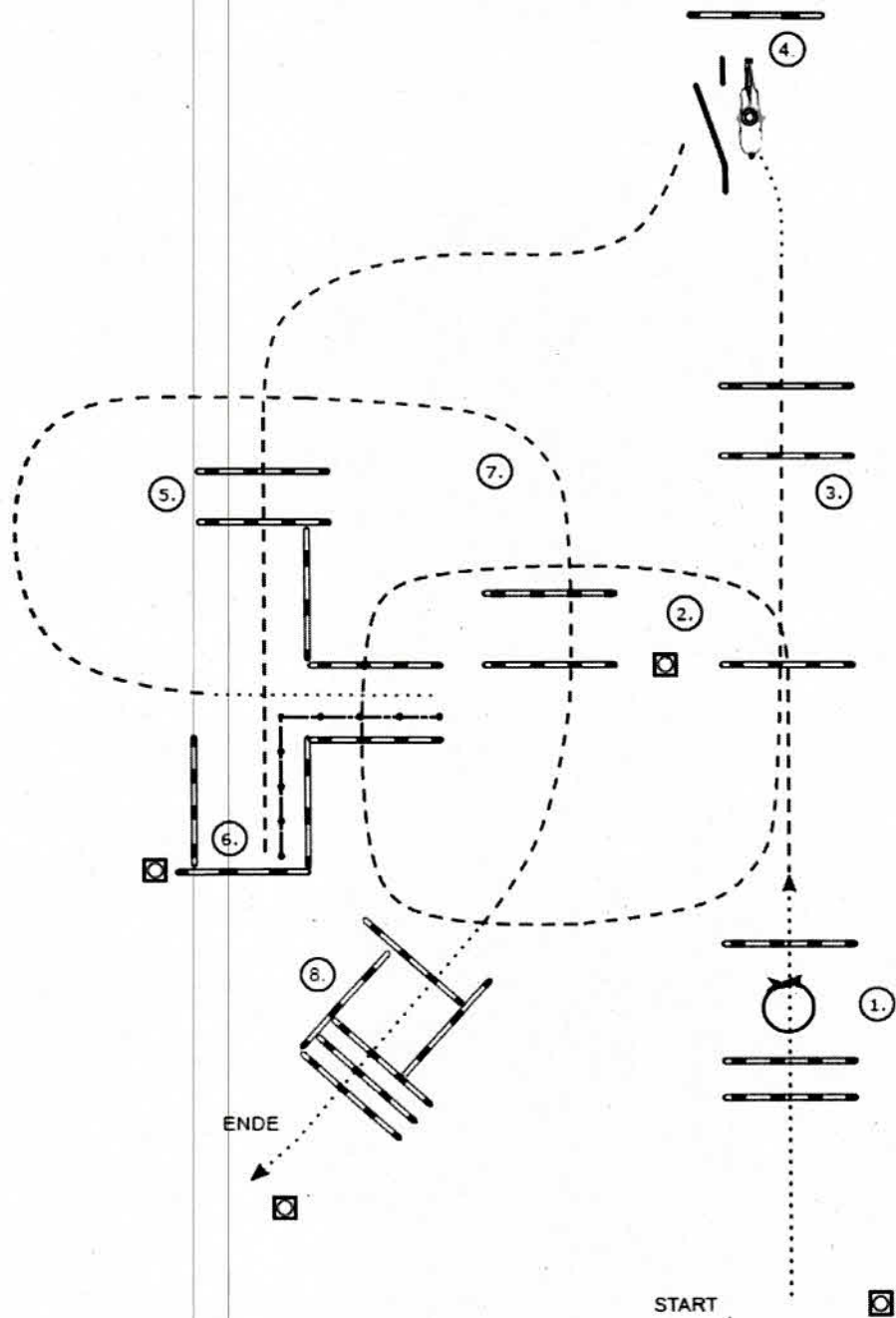

- (1) Walk over, Stop, 360° Turn (rechts oder links), Walk over
- (2) Jog over
- (3) Jog over, Walk
- (4) Tor
- (5) Jog over, Stop
- (6) Back up
- (7) Walk, Jog over
- (8) Stop oder Übergang zum Walk, Walk thru, Walk over

# Pattern Trail - Set 4 - #16 - LK 4/5B + 4A

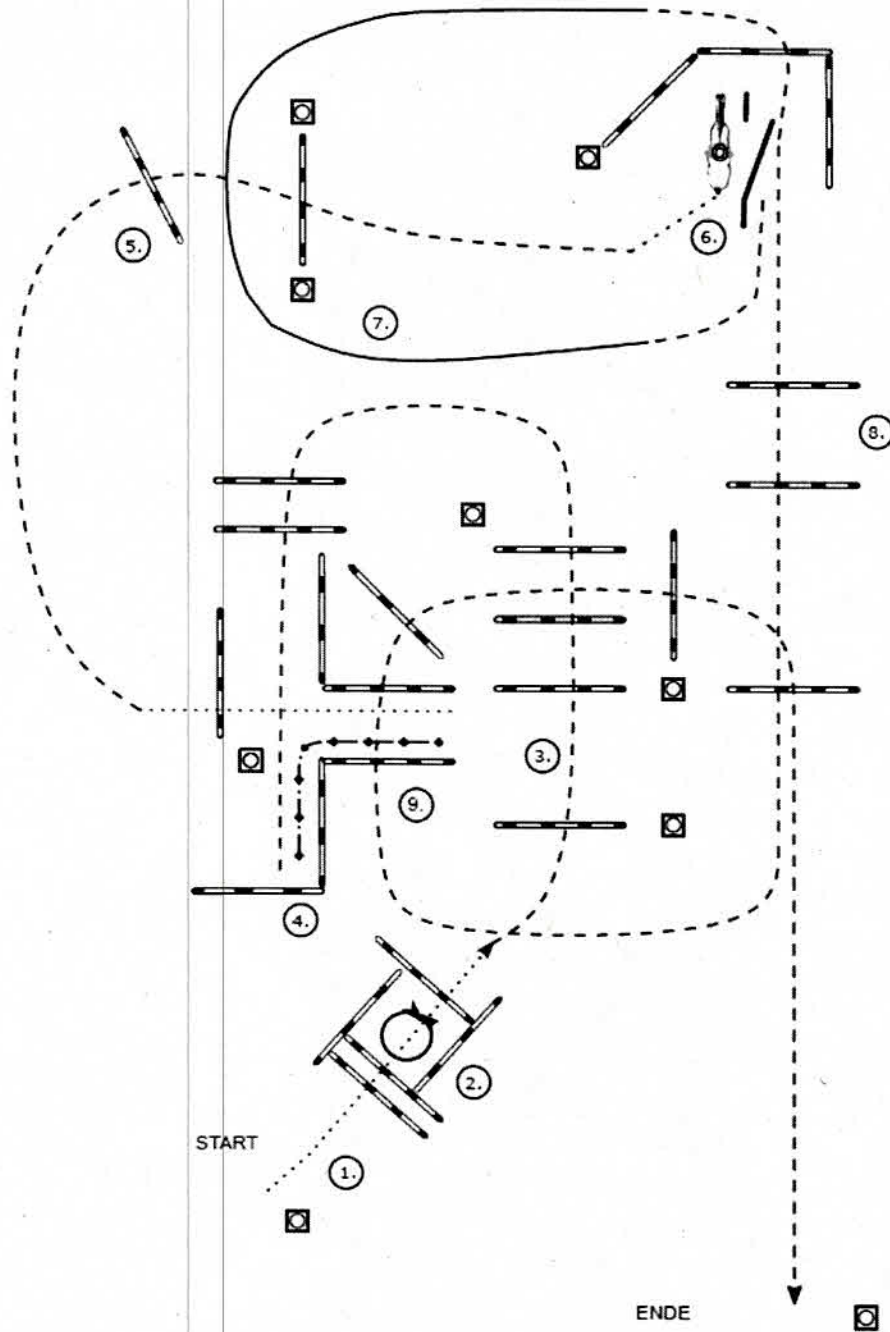

- (1) Walk over
- (2) 360° Turn (rechts oder links), Walk out
- (3) Jog over
- (4) Back up, Walk over
- (5) Jog over, Walk
- (6) Tor
- (7) Jog, Lope (Rechtsgalopp)
- (8) Jog over
- (9) Jog over

Pattern Trail - Set 4 - #11 - LK 1/2 jun. - LK 3A + 3 B  
LK 1 B

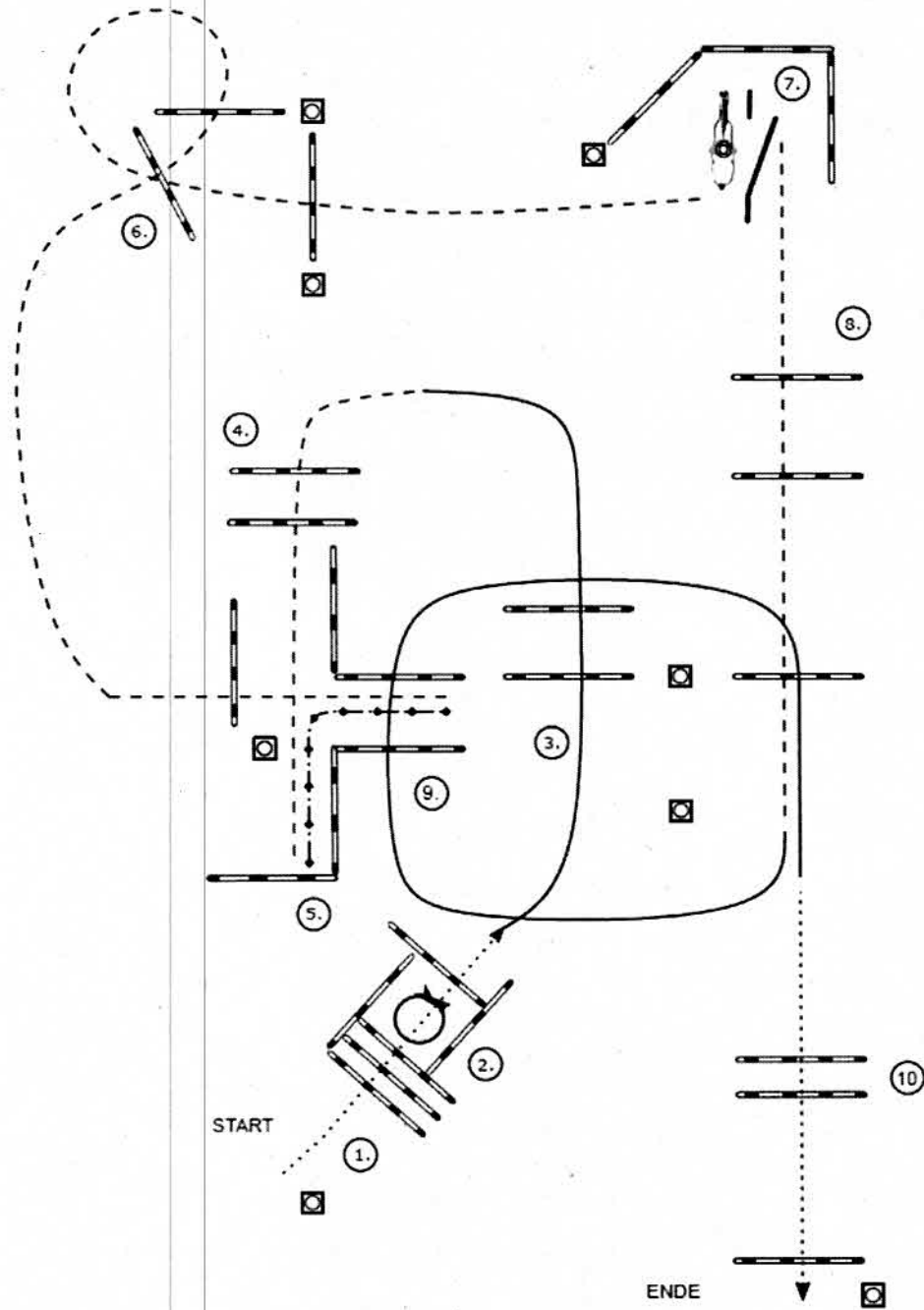

- (1) Walk over
- (2) 360° Turn (rechts oder links)
- (3) Lope over (Linksgalopp)
- (4) Jog over
- (5) Back up
- (6) Jog over
- (7) Tor
- (8) Jog over
- (9) Lope over (Rechtsgalopp)
- (10) Stop oder Übergang zum Walk, Walk over

Pattern Trail - Set 4 - #2 - LK 1/2 sen.

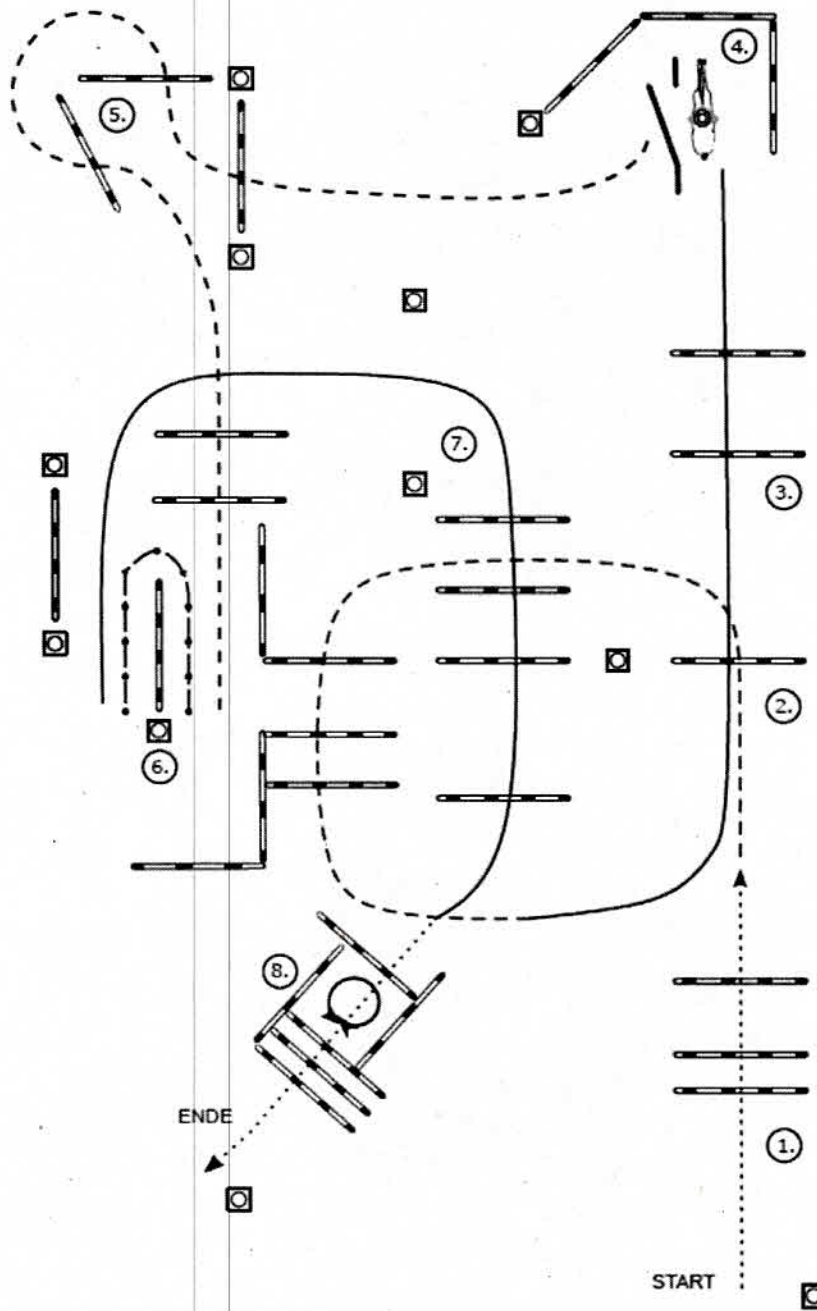

- (1) Walk over
- (2) Jog over
- (3) Lope over (Linksgalopp)
- (4) Tor
- (5) Jog over
- (6) Back up
- (7) Lope over (Rechtsgalopp)
- (8) Stop oder Übergang zum Walk, 360° Turn (rechts oder links), Walk over



Pattern Trail - Set 4 - #9 - QLK 1/2 jun. +  
QLK 2/1 B

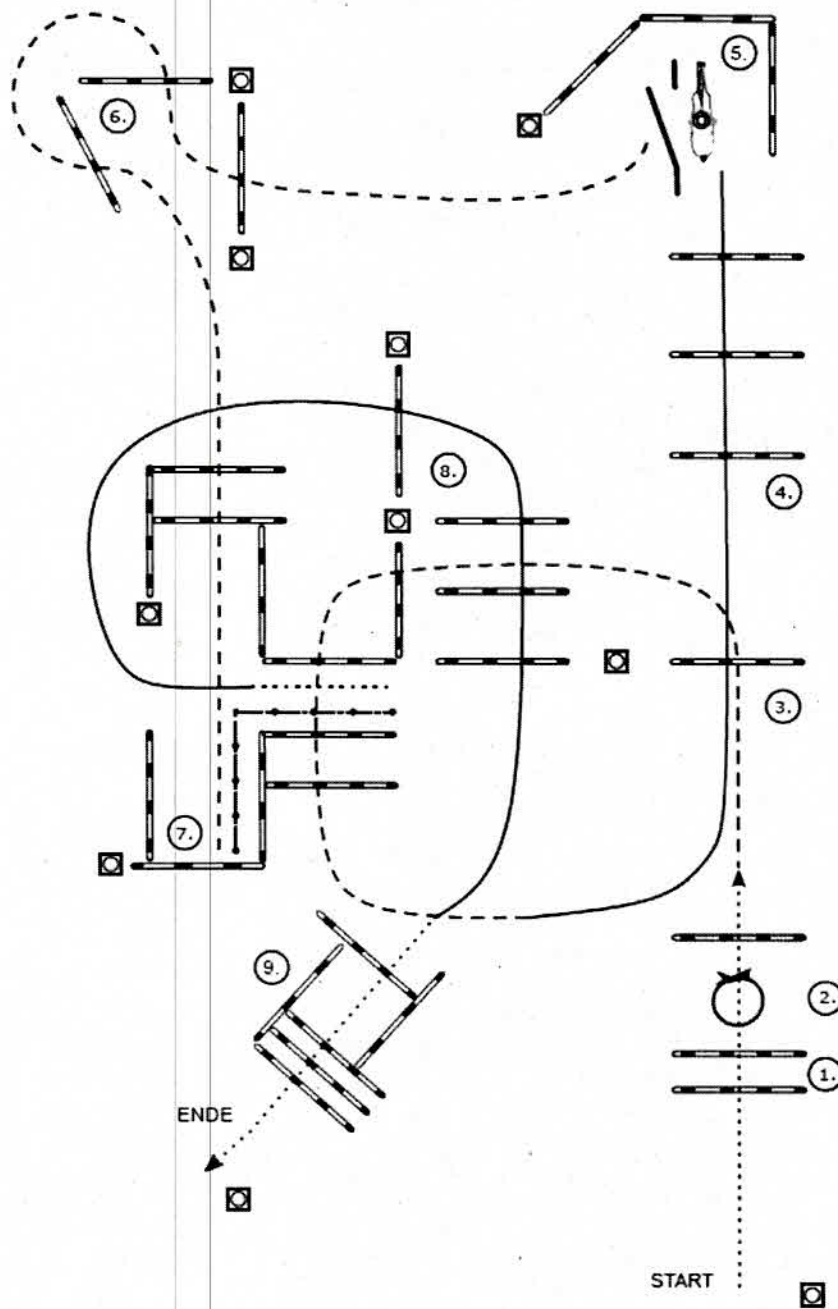

- (1) Walk over
- (2) 360° Turn (rechts oder links), Walk over
- (3) Jog over
- (4) Lope over (Linksgalopp)
- (5) Tor
- (6) Jog over
- (7) Back up
- (8) Walk, Lope over (Rechtsgalopp)
- (9) Stop oder Übergang zum Walk, Walk over

Pattern Trail – Set 4 – #4 – Q LK 1/2 sen.

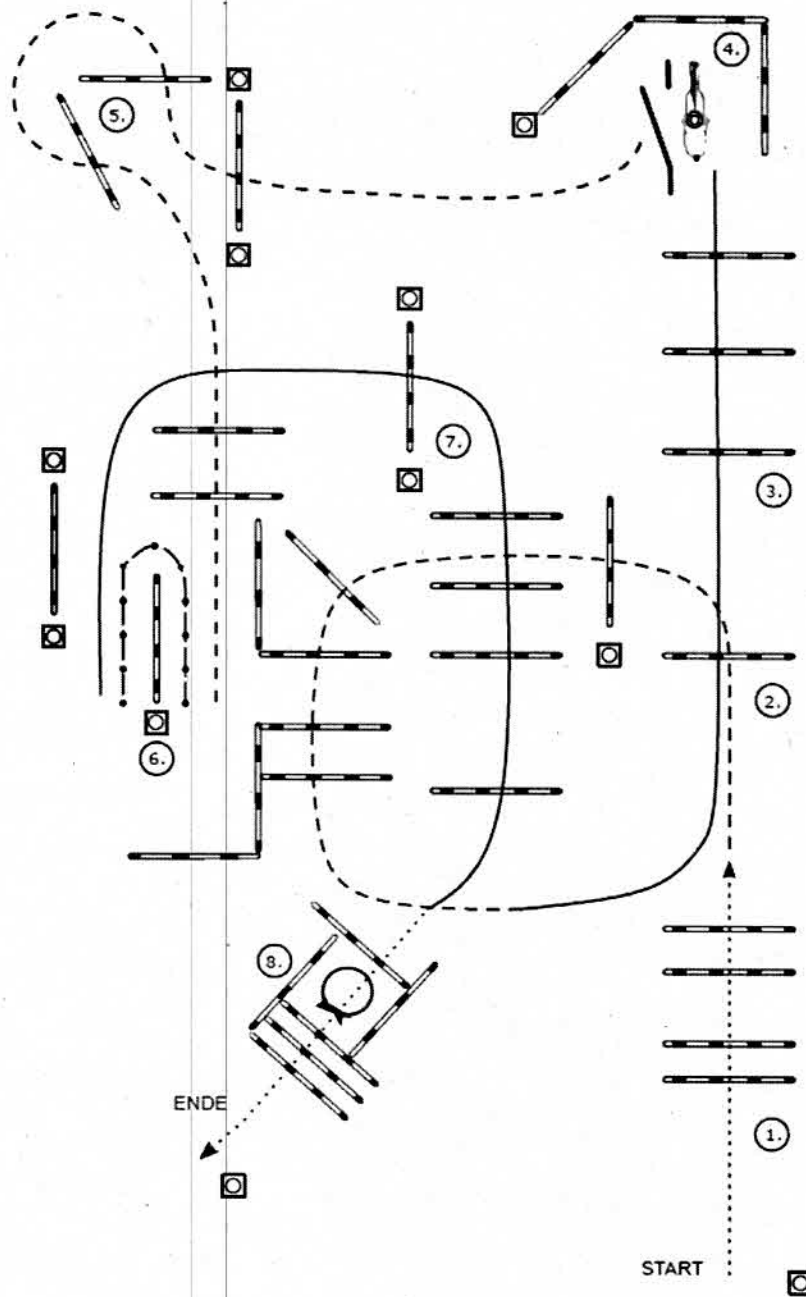

- (1) Walk over
- (2) Jog over
- (3) Lope over (Linksgalopp)
- (4) Tor
- (5) Jog over
- (6) Back up
- (7) Lope over (Rechtsgalopp)
- (8) Stop oder Übergang zum Walk, 360° Turn (rechts oder links), Walk over



**Jungferde Ranch Riding Pattern 7 (4j.)**

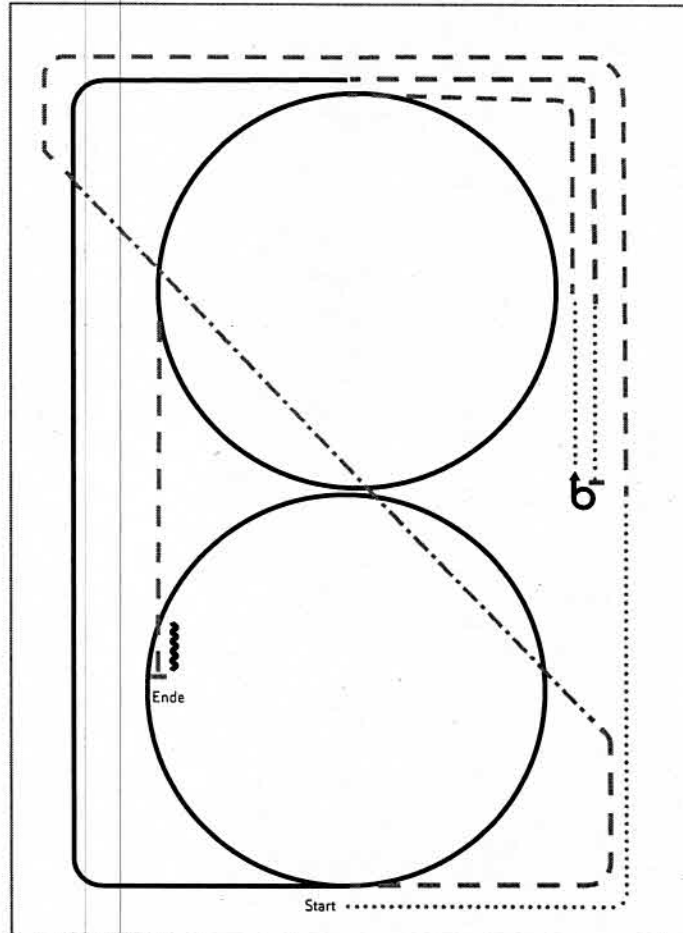

- 1) Walk, Trot
- 2) Extended Trot, Trot
- 3) Lope RL circle, Lope
- 4) Trot, Walk, Stop, Turn 540° left or right
- 5) Walk, Trot, Lope LL circle
- 6) Trot, Stop, Back up

**Legende:**

Schritt	.....
Trab	— — —
Galopp	— — —
Wechselzone	
Rückwärts	∩∩∩

EWU Logo

Jungpferde Ranch Riding Pattern 8 (5.j)

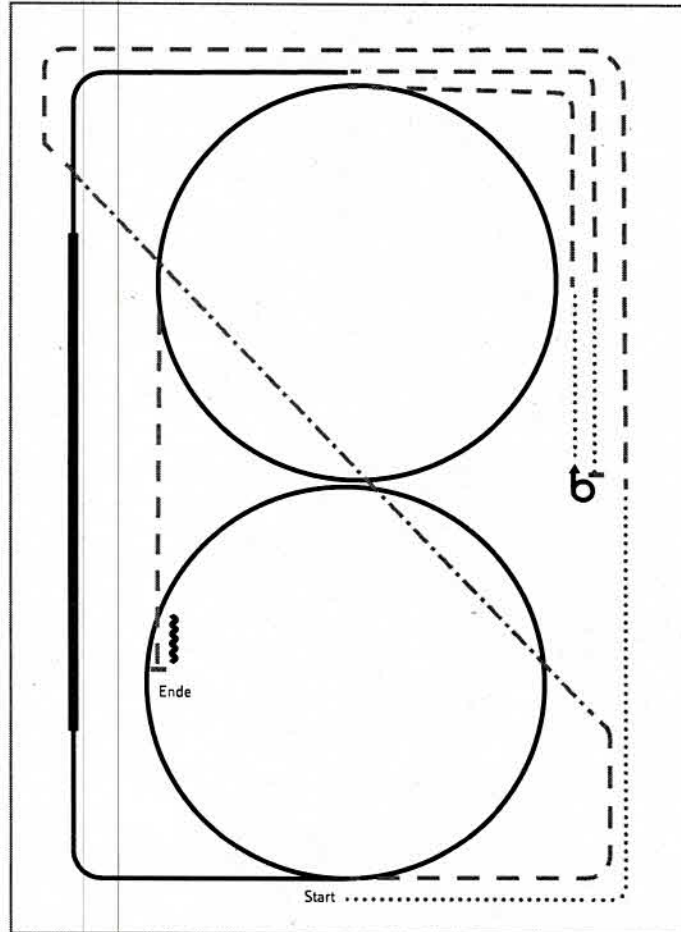

Jungpferde

- 1) Walk, Trot
- 2) Extended Trot, Trot
- 3) Lope RL circle, extended Lope, Lope
- 4) Trot, Walk, Stop, Turn 540° left or right
- 5) Walk, Trot, Lope LL circle
- 6) Trot, Stop, Back up

Legende:	
Schritt	.....
Trab	.....
Galopp	.....
Wechselzone	=====
Rückwärts	~~~~~

Arenagröße:  
Mind. 20 x 40 m

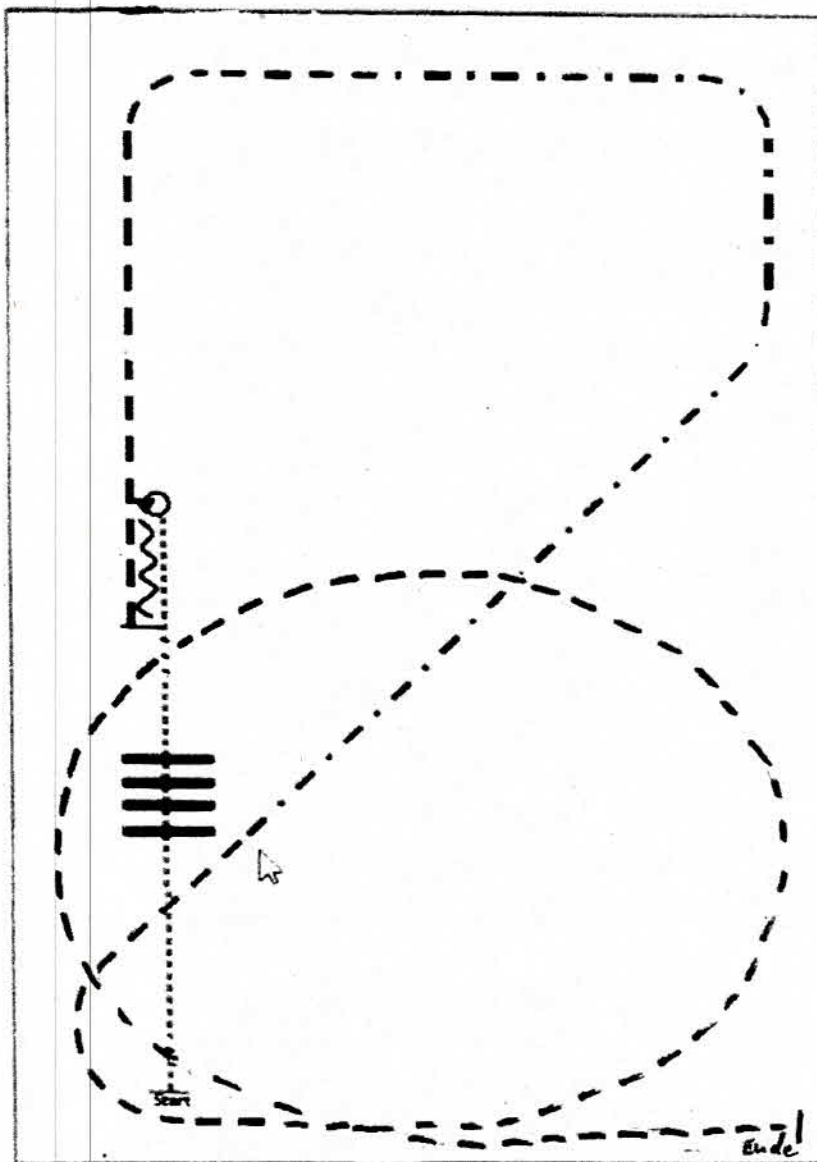

Walk Trot

- (1) Walk
- (2) Walk over, Walk
- (3) Stop, 360° Turn (rechts oder links)
- (4) Back
- (5) Trot
- (6) Extended Trot, Trot
- (7) Trot, Stop

# Pattern Ranch Riding #25 - LK 4/5

Arenagröße:  
Mind. 20 x 40 m

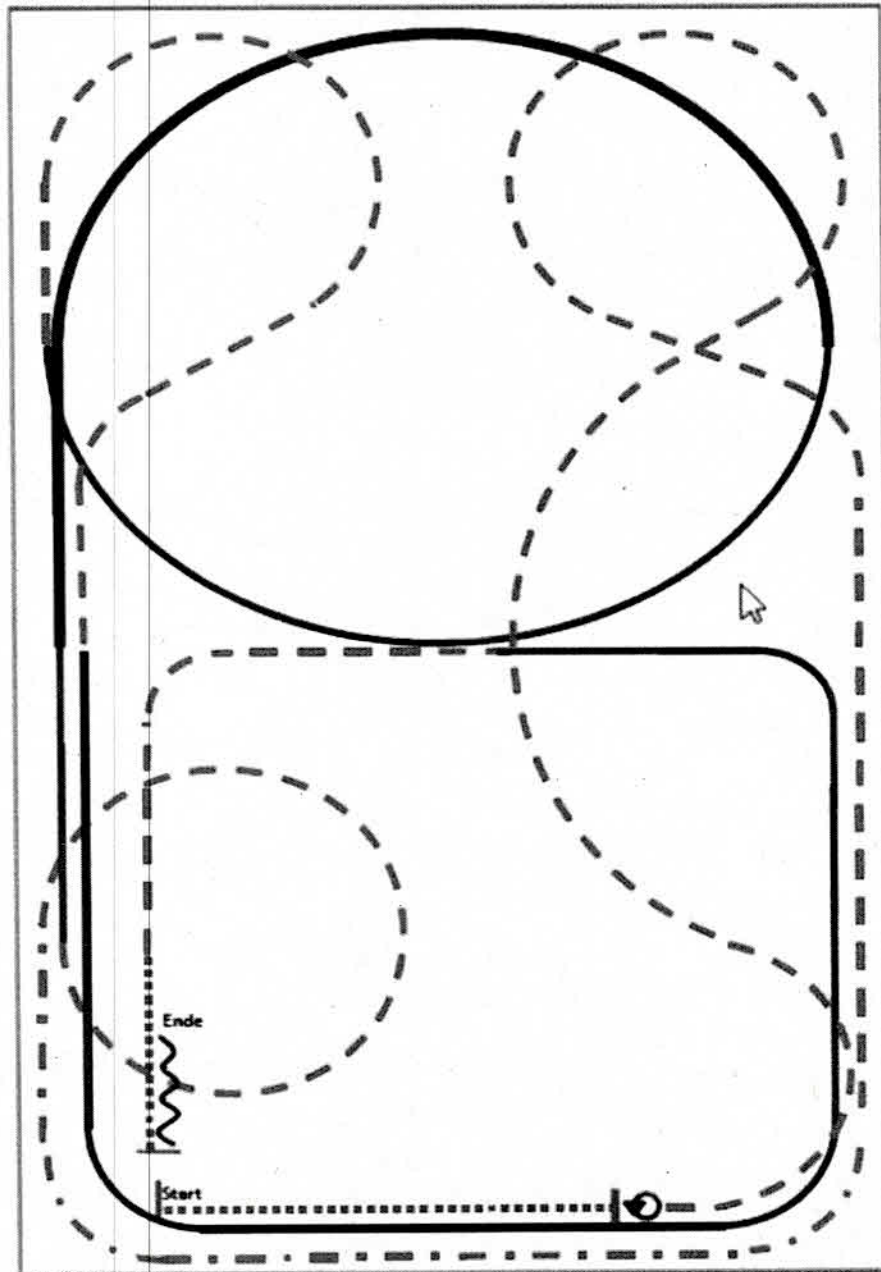

- (1) Walk
- (2) Stop, Turn 360° (beide Richtungen)
- (3) Trot
- (4) Extended Trot, Trot kleiner Zirkel
- (5) Rechtsgalopp, Extended Lope, Lope
- (6) Trot
- (7) Linksgalopp
- (8) Trot, Walk
- (9) Stop, Back up

# Pattern Ranch Riding #22 - LK 3 A/B

Arenagröße:  
 Mind. 20 x 40 m

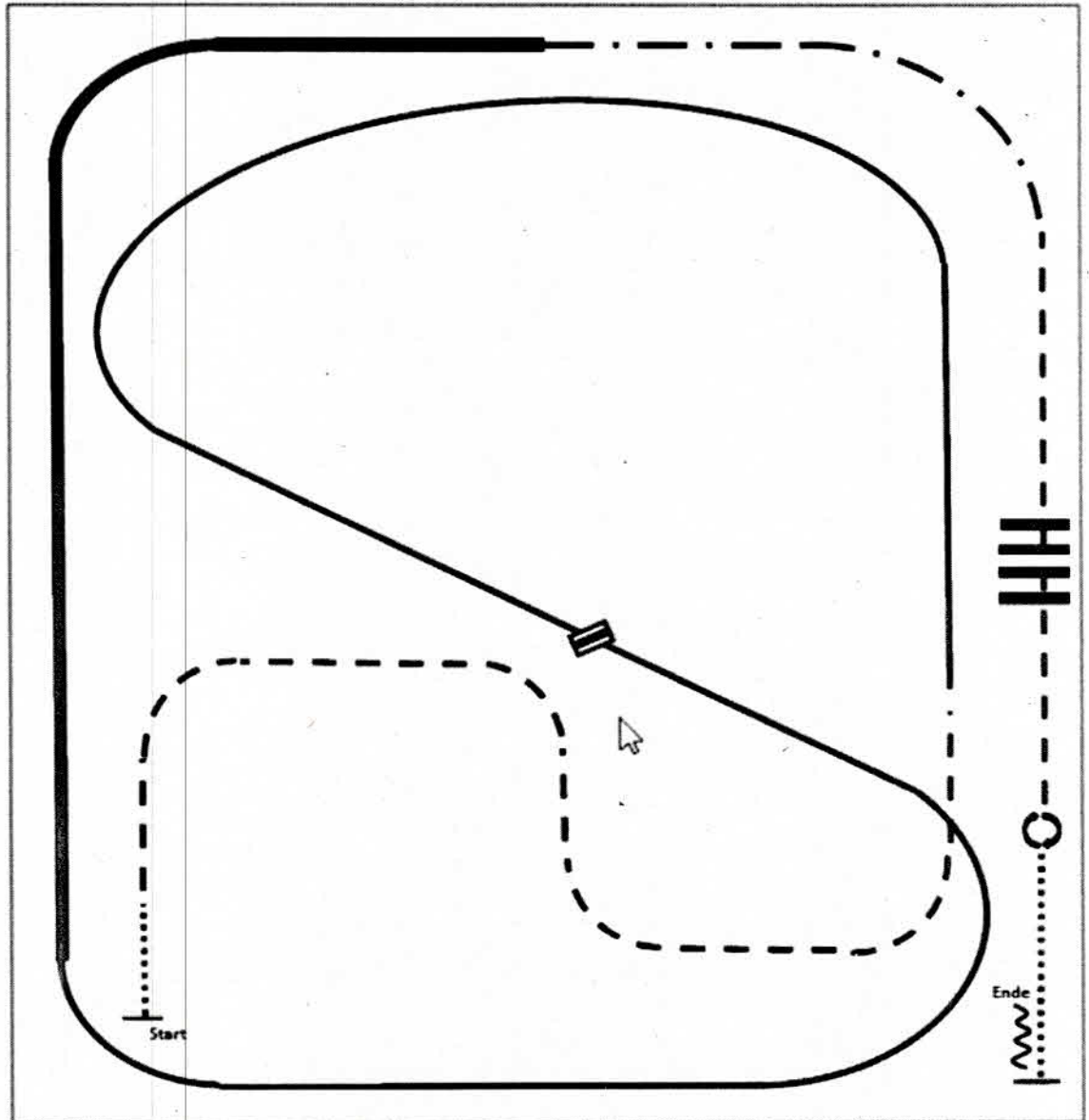

- (1) Walk
- (2) Trot
- (3) Linksgalopp
- (4) Galoppwechsel (fliegend oder einfach)
- (5) Rechtsgalopp
- (6) Extended Lope rechts
- (7) Extended Trot
- (8) Trot
- (9) Trot over
- (10) Stop, Turn 360° Turns (beide Richtungen)
- (11) Walk, Stop, Back up

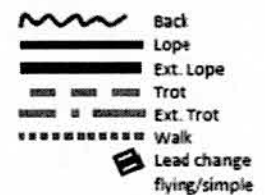



# Pattern Ranch Riding #15 - 1/2 juv

Arenagröße:  
 Mind. 20 x 40 m

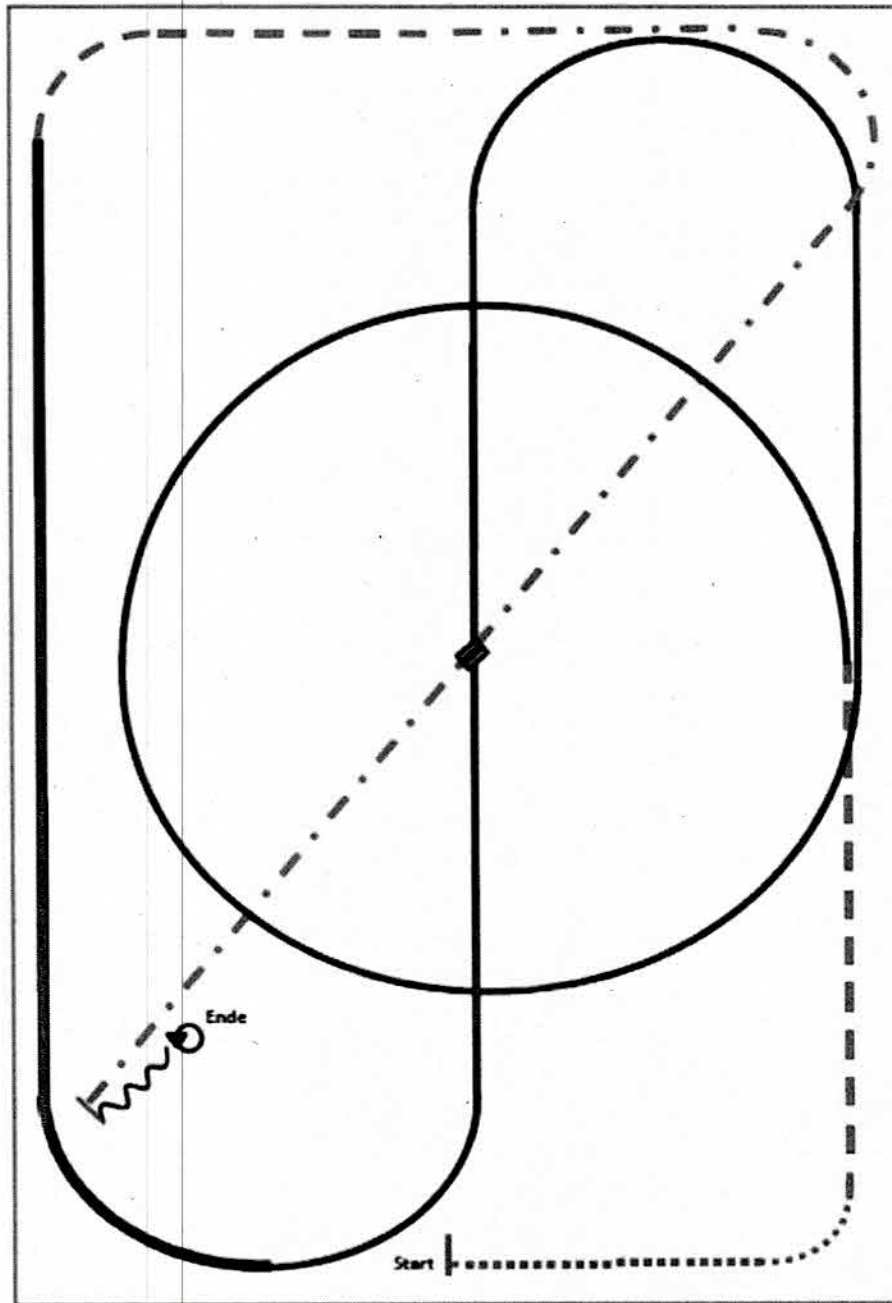

- (1) Walk
- (2) Trot
- (3) Zirkel Linksgalopp, Lope
- (4) Galoppwechsel in der Mitte der Arena  
 (fliegend oder einfach)
- (5) Rechtsgalopp
- (6) Extended Lope
- (7) Trot
- (8) Extended Trot
- (9) Stop, Back up
- (10) 360° Turns (beide Richtungen)

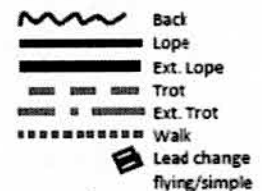

Pattern Ranch Riding #11 - **sch 1/2 A**  
**lk 1/2 B**

Arenagröße: mind. 20 x 40 m

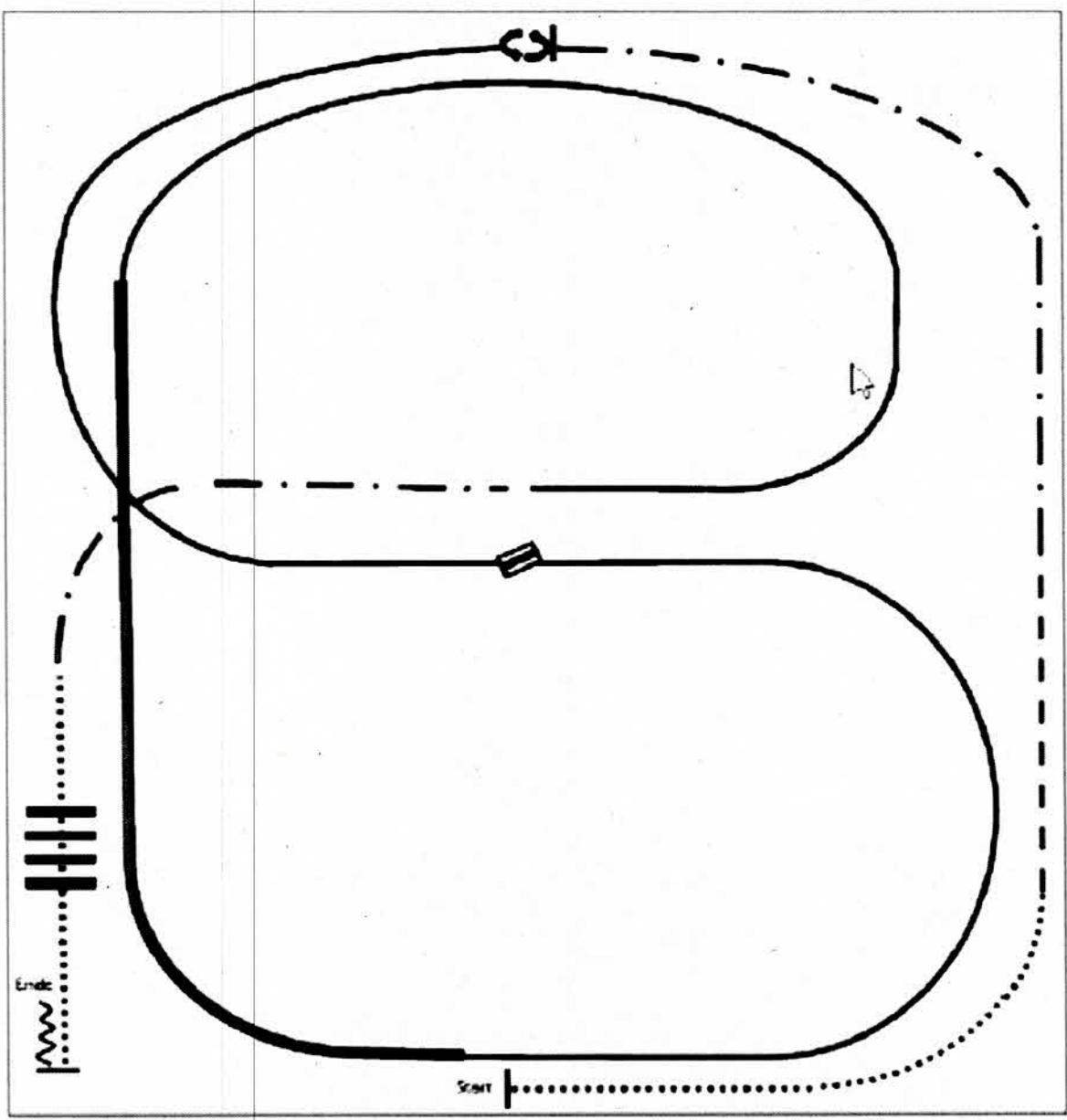

- (1) Walk
- (2) Trot
- (3) Extended Trot, Stop
- (4) 360° Turn links
- (5) Linksgalopp
- (6) Galoppwechsel (fliegend oder einfach)
- (7) Rechtsgalopp
- (8) Extended Lope rechts
- (9) Rechtsgalopp
- (10) Extended Trot
- (11) Walk over
- (12) Stop, Back up

	Back
	Lope
	Ext. Lope
	Trot
	Ext. Trot
	Walk
	Lead change
	flying/simple



# Pattern Ranch Riding #17 - Qjun. LK 1/2 + Q 1/2 B

Arenagröße:  
 Mind. 20 x 40 m

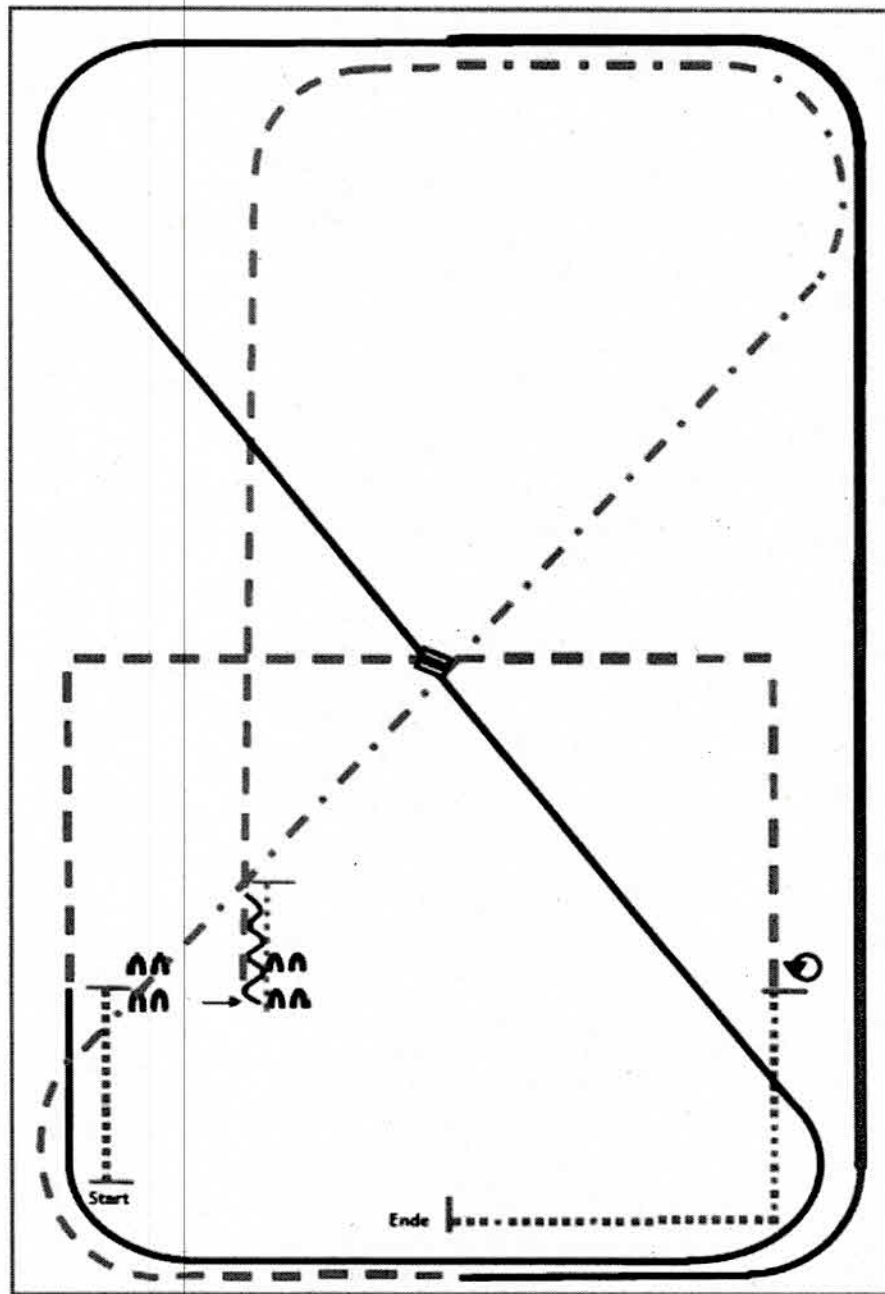

- (1) Walk, Stop
- (2) Sidepass rechts
- (3) Walk, Stop, Back up
- (4) Trot
- (5) Extended Trot, Trot
- (6) Linksgalopp
- (7) Extended Lope, Lope
- (8) Galoppwechsel (fliegend oder einfach)
- (9) Rechtsgalopp
- (10) Trot corners
- (11) Stop, 360° Turn (rechts oder links)
- (12) Walk, Stop

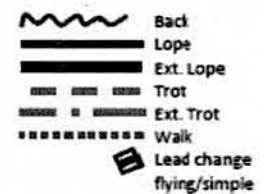

# Pattern Ranch Riding #2 - Q sen.LK 1/2 A

Arenagröße: mind. 20 x 40 m



Erste Westernreiter Union  
Deutschland e.V.

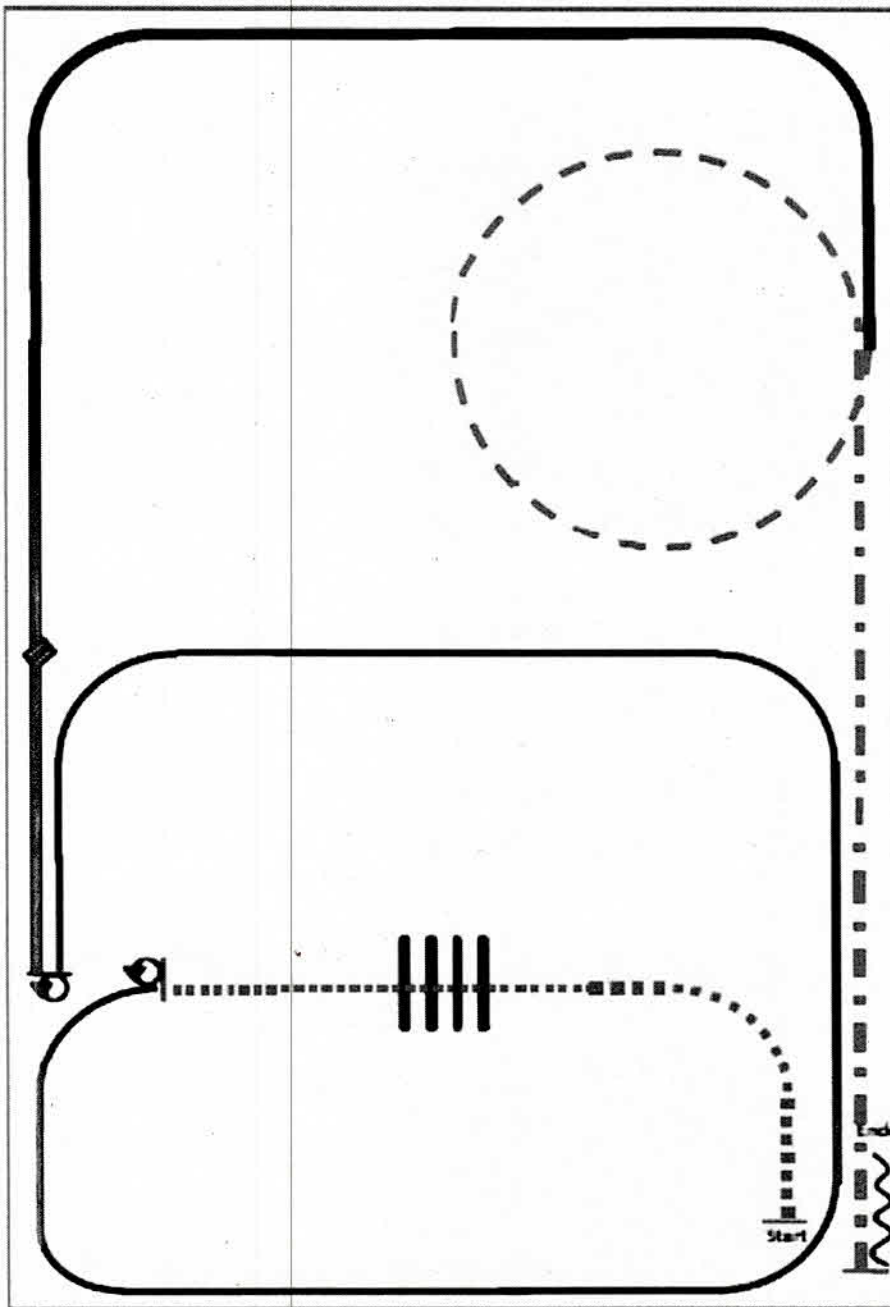

- (1) Extended Walk
- (2) Walk over, Walk
- (3) Stop, 360° Turn links
- (4) Linksgalopp
- (5) Stop, 180° Turn rechts
- (6) Linksgalopp, Galoppwechsel (fliegend oder einfach)
- (7) Rechtsgalopp, Extended Lope
- (8) Trot kleiner Zirkel
- (9) Extended Trot
- (10) Stop, Back up

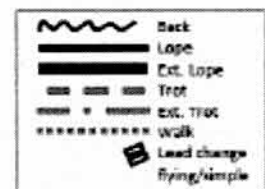

trying/simple

**Superhorse Pattern 1** (empfohlen für Hallen oder Plätze ab 20x40m)

Superhorse

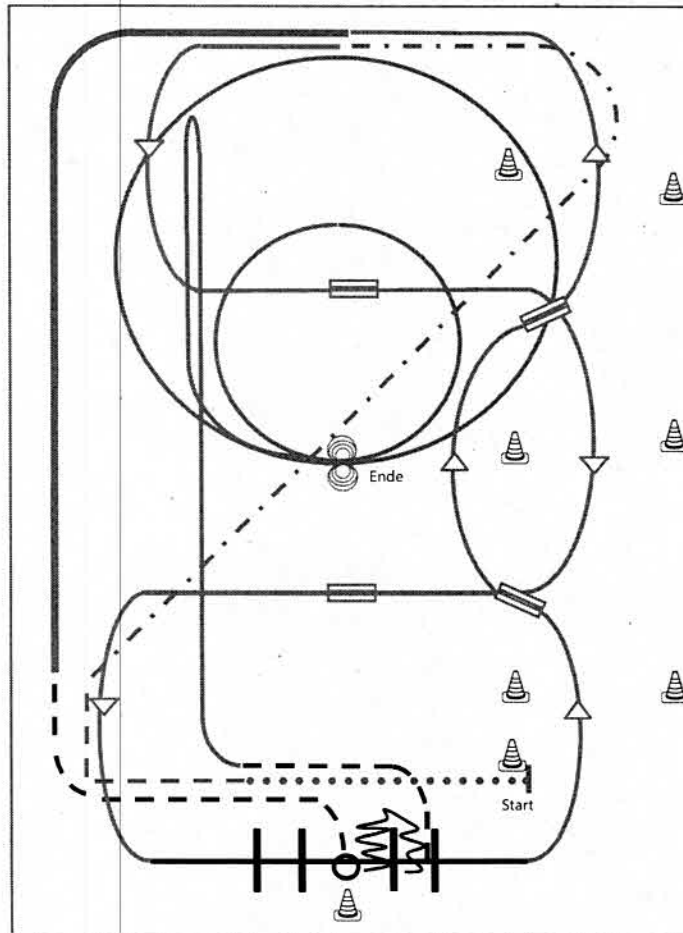

- 1) Extended Walk (RR)
- 2) Trot, Extended Trot (RR)
- 3) Galoppwechsel mit Seitenwechsel (WR)
- 4) Galoppwechsel mit Seitenwechsel (WR)
- 5) **Lope over Linksgalopp (TH)**
- 6) 2 Galoppwechsel auf der Linie (WR)
- 7) Extended Lope (RR)
- 8) **Jog, Jog in, 360° Turn either way (TH)**
- 9) **Back up, Jog out (TH)**
- 10) Rechtsgalopp, Run Down entlang der langen Seite, Sliding Stop mind. 6,00 m von der Bande entfernt hinter dem Mittelmarker, Rollback links, kein Verharren (RN)
- 11) 2 Zirkel Galopp (**links**), 1. groß und schnell, **2. klein** und langsam, Stop bei X (RN)
- 12) 4 Spins **links**, 4 Spins **rechts** (RN)

**Legende:**

Schritt	.....
Trab	-----
Galopp	—————
Wechselzone	=====
Rückwärts	~~~~~

EWU Eule Westernreiter Union Rudolfshagen e.V.

**Superhorse Pattern 2** (empfohlen für Hallen oder Plätze ab 20x40m)

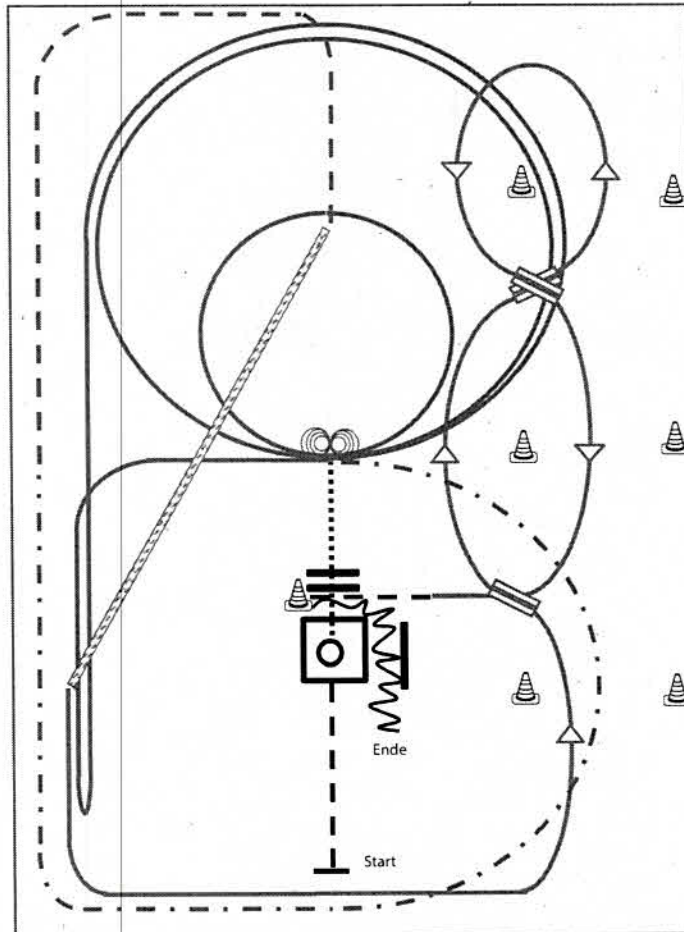

- 1) Jog, Jog in, 360° Turn either way (TH)
- 2) Walk out and Walk over (TH)
- 3) 4 Spins links, 4 ¼ Spins rechts (RN)
- 4) 2 Zirkel Galopp (links), 1. groß und schnell, 2. klein und langsam (RN)
- 5) Galopp (links) auf dem Zirkel, der nicht geschlossen wird, Run Down entlang der langen Seite, Sliding Stop mind. 6,00 m von der Bande entfernt hinter dem Mittelmarker, Rollback rechts, kein Verharren, Lope bis X (RN),
- 6) Extended Trot (RR)
- 7) Trot Corners (RR)
- 8) Two-Track rechts (RR)
- 9) Galoppwechsel auf der Linie (WR)
- 10) Galoppwechsel auf der Linie (WR)
- 11) Galoppwechsel auf der Linie (WR)
- 12) Jog in, Back up (TH)

Legende:	
Schritt	.....
Trab	-----
Galopp	=====
Wechselzone	=====
Rückwärts	~~~~~

Reining Pattern 8

Youngstar RN Fielwig

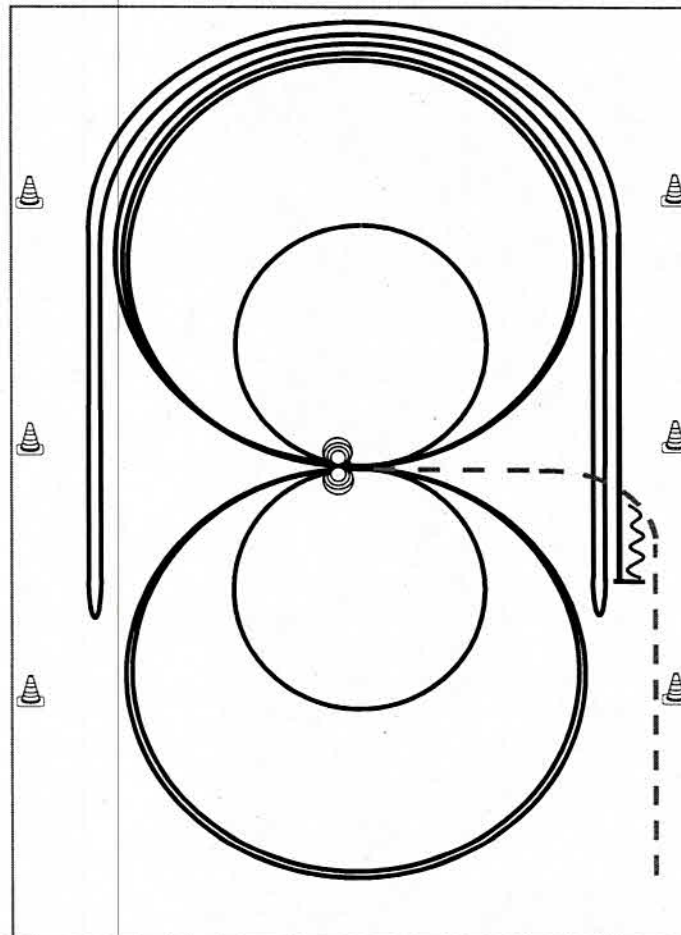

Im Trab zur Mitte der Bahn. Beginn der Aufgabe aus dem Schritt oder aus dem Stand.

- 1) 4 Spins **links**, Verharren
- 2) 4 Spins **rechts**, Verharren
- 3) 3 Zirkel Galopp (**rechts**), 1. groß und schnell, 2. **klein** und langsam, 3. groß und schnell, Galoppwechsel bei X
- 4) 3 Zirkel Galopp (**links**), 1. groß und schnell, 2. **klein** und langsam, 3. groß und schnell, Galoppwechsel bei X
- 5) Galopp (**rechts**) auf dem Zirkel, der nicht geschlossen wird, Run Down entlang der langen Seite, Sliding Stop mind. 6,00 m von der Bande entfernt hinter dem **Mittelmarker**, Rollback **links**, kein Verharren
- 6) Galopp (**links**) auf dem Zirkel, der nicht geschlossen wird, Run Down entlang der langen Seite, Sliding Stop mind. 6,00 m von der Bande entfernt hinter dem **Mittelmarker**, Rollback **rechts**, kein Verharren
- 7) Galopp (**rechts**) auf dem Zirkel, der nicht geschlossen wird, Run Down entlang der langen Seite, Sliding Stop mind. 6,00 m von der Bande entfernt hinter dem **Mittelmarker**, Rückwärtsrichten mind. 3,00 m, Verharren

Der Reiter muss das Kopfstück zur Gebisskontrolle vor dem Richter abnehmen.

Trab	-----
Galopp	—————
Rückwärts	⌘⌘⌘



Reining Pattern 14 (nur für LK 4)

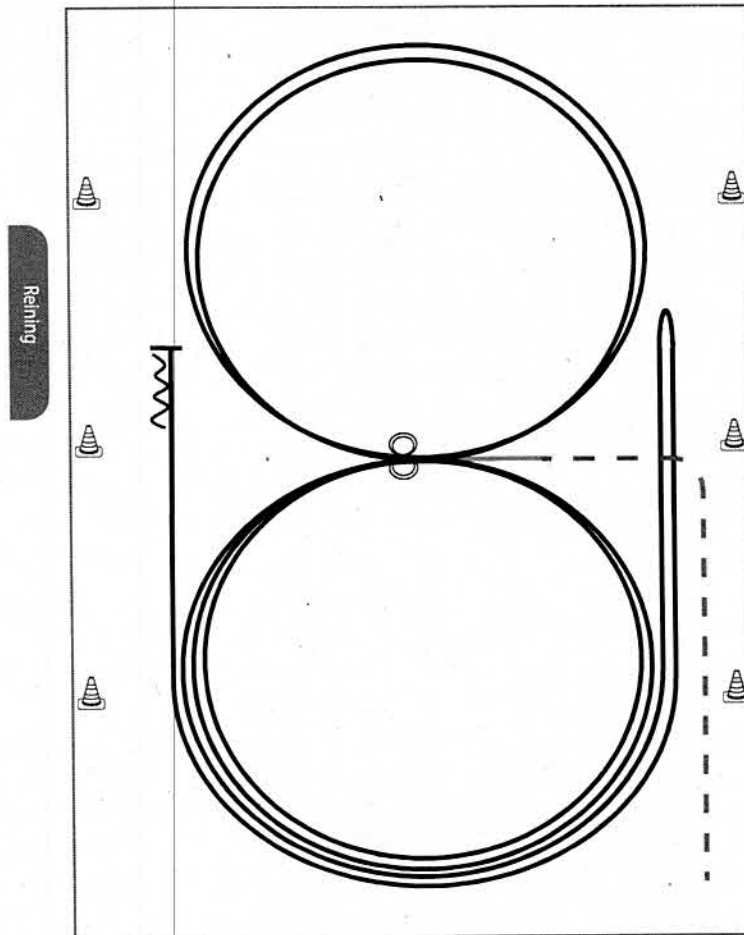

Im Trab zur Mitte der Bahn.  
Beginn der Aufgabe aus dem Schritt oder aus dem Stand.

- 1) 2 Zirkel Galopp (**links**), Stop bei X, Verharren
- 2) 2 Spins **links**, Verharren
- 3) 2 Zirkel Galopp (**rechts**), Stop bei X, Verharren
- 4) 2 Spins **rechts**, Verharren
- 5) Galopp (**links**) auf dem Zirkel, der nicht geschlossen wird, Run Down entlang der langen Seite, Stop mind. 6,00 m von der Bande entfernt hinter dem **Mittelmarker**, Rollback **rechts**, kein Verharren
- 6) Galopp (**rechts**) auf dem Zirkel, der nicht geschlossen wird, Run Down entlang der langen Seite, Stop mind. 6,00 m von der Bande entfernt hinter dem **Mittelmarker**, Rückwärtsrichten mind. 3,00 m, Verharren

Trab	-----
Galopp	—————
Rückwärts	MMMM

Der Reiter muss das Kopfstück zur Gebisskontrolle vor dem Richter abnehmen.

Reining Pattern 5

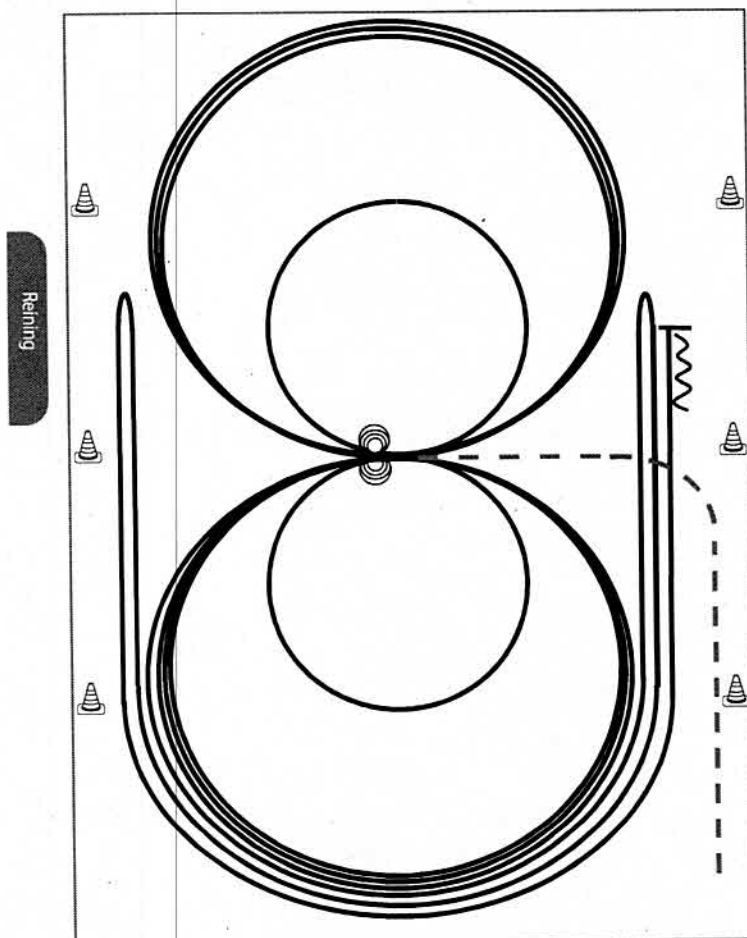

Im Trab zur Mitte der Bahn. Beginn der Aufgabe aus dem Schritt oder aus dem Stand.

- 1) 3 Zirkel Galopp (**links**), 1. + 2. groß und schnell, 3. **klein** und langsam, Stop bei X
- 2) 4 Spins **links**, Verharren
- 3) 3 Zirkel Galopp (**rechts**), 1. + 2. groß und schnell, 3. **klein** und langsam, Stop bei X
- 4) 4 Spins **rechts**, Verharren
- 5) 1 Zirkel Galopp (**links**) groß und schnell, Galoppwechsel bei X, 1 Zirkel Galopp (**rechts**) groß und schnell, Galoppwechsel bei X (figure 8)
- 6) Galopp (**links**) auf dem Zirkel, der nicht geschlossen wird, Run Down entlang der langen Seite, Sliding Stop mind. 6,00 m von der Bande entfernt hinter dem **Mittelmarker**, Rollback **rechts**, kein Verharren
- 7) Galopp (**rechts**) auf dem Zirkel, der nicht geschlossen wird, Run Down entlang der langen Seite, Sliding Stop mind. 6,00 m von der Bande entfernt hinter dem **Mittelmarker**, Rollback **links**, kein Verharren
- 8) Galopp (**links**) auf dem Zirkel, der nicht geschlossen wird, Run Down entlang der langen Seite, Sliding Stop mind. 6,00 m von der Bande entfernt hinter dem **Mittelmarker**, Rückwärtsrichten mind. 3,00 m, Verharren

Der Reiter muss das Kopfstück zur Gebisskontrolle vor dem Richter abnehmen.

Trab	-----
Galopp	—————
Rückwärts	~~~~~



Reining Pattern 6

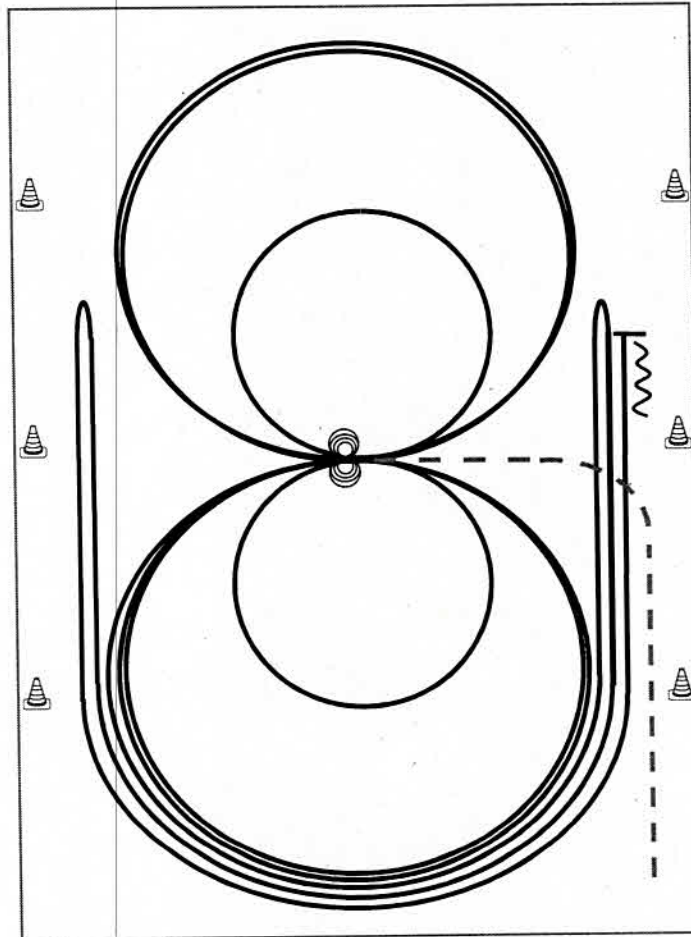



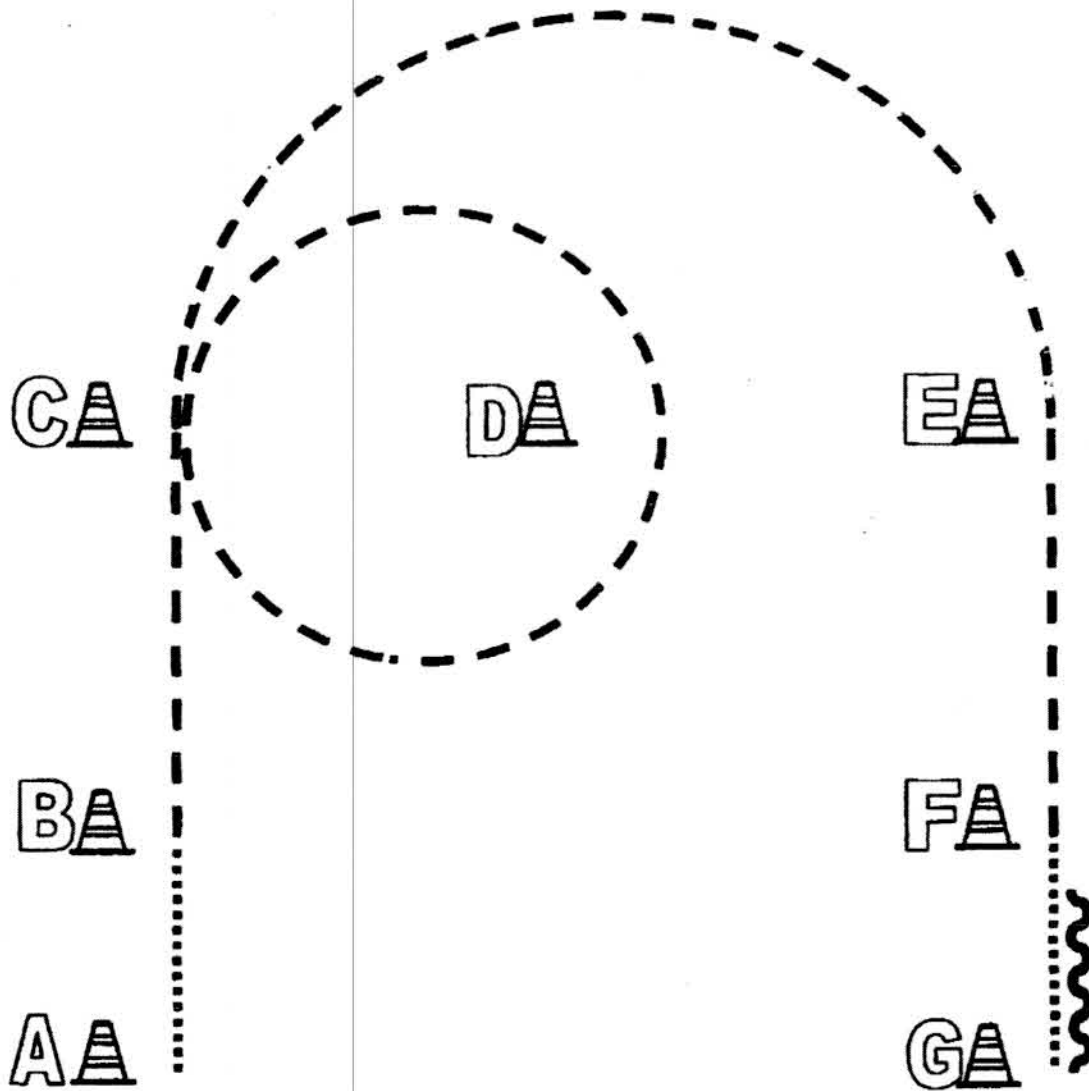

Im Trab zur Mitte der Bahn. Beginn der Aufgabe aus dem Schritt oder aus dem Stand.

- 1) 4 Spins **rechts**, Verharren
  - 2) 4 Spins **links**, Verharren
  - 3) 3 Zirkel Galopp (**links**), 1. + 2. groß und schnell, **3. klein** und langsam, Galoppwechsel bei X
  - 4) 3 Zirkel Galopp (**rechts**), 1. + 2. groß und schnell, **3. klein** und langsam, Galoppwechsel bei X
  - 5) Galopp (**links**) auf dem Zirkel, der nicht geschlossen wird, Run Down entlang der langen Seite, Sliding Stop mind. 6,00 m von der Bande entfernt hinter dem **Mittelmarker**, Rollback **rechts**, kein Verharren
  - 6) Galopp (**rechts**) auf dem Zirkel, der nicht geschlossen wird, Run Down entlang der langen Seite, Sliding Stop mind. 6,00 m von der Bande entfernt hinter dem **Mittelmarker**, Rollback **links**, kein Verharren
  - 7) Galopp (**links**) auf dem Zirkel, der nicht geschlossen wird, Run Down entlang der langen Seite, Sliding Stop mind. 6,00 m von der Bande entfernt hinter dem **Mittelmarker**, Rückwärtsrichten mind. 3,00 m, Verharren
- Der Reiter muss das Kopfstück zur Gebisskontrolle vor dem Richter abnehmen.

Trab	----
Galopp	————
Rückwärts	⋈⋈⋈



1. Von A nach B Schritt,  
Von B nach C Trab,  
Trabvolte um D
2. Ab C  $\frac{1}{2}$  Zirkel über E und gerade bis F im Trab,  
Übergang zum Schritt
3. Schritt von F nach G,  
anhaltend, mind. 1 Pferdelänge rückwärts

	Back Up
	Walk
	Jog
	Lope
	Wechsel

Western Horsemanship  
LK4 / 5 A / B WHS

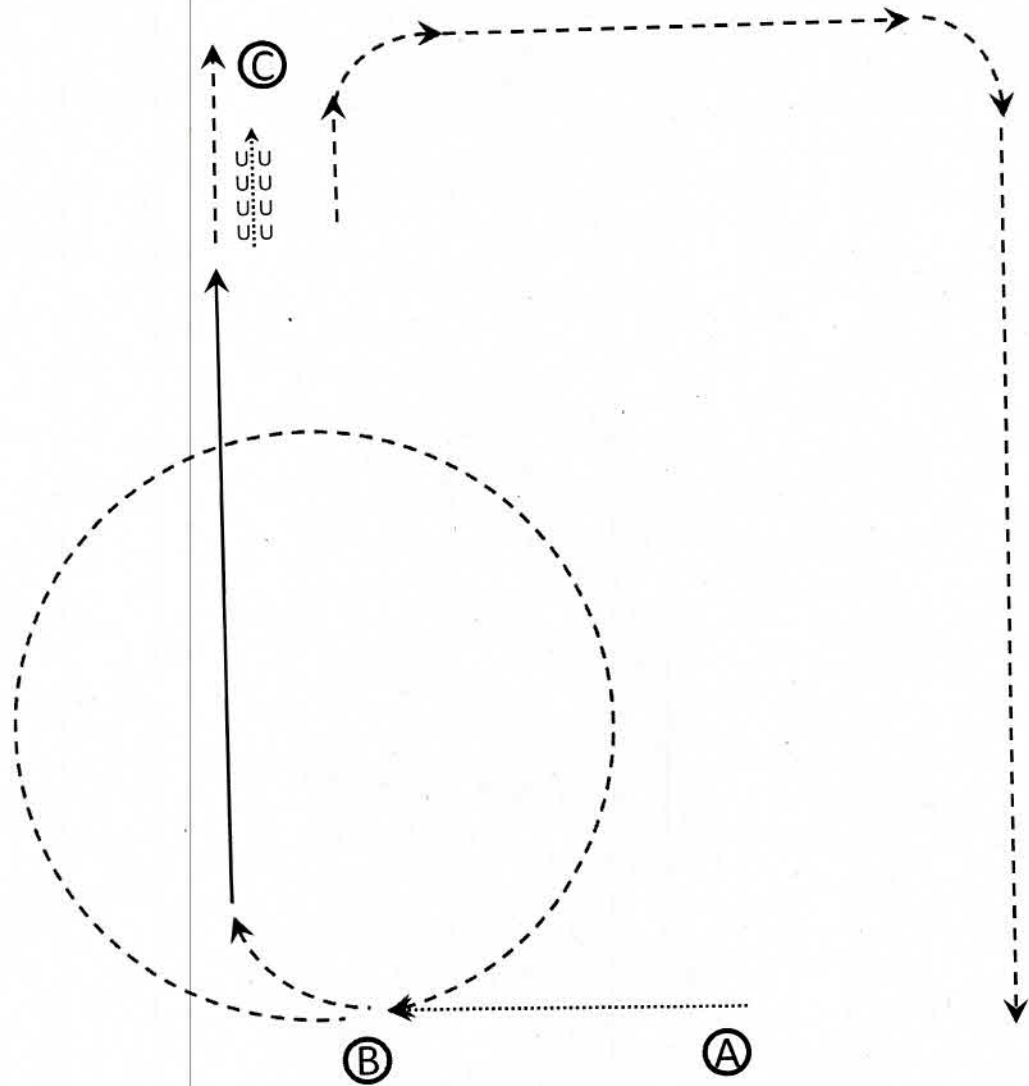

1. Im Schritt von A nach B
2. Trabzirkel ab B
3. Lope ab B wie eingezeichnet, Trab
4. Auf der Höhe von C Stopp
5. Zwei Pferdelängen rückwärts
6. Verlasse die Arena im Trab

Western Horsemanship  
LK3 A und LK 1-3 B

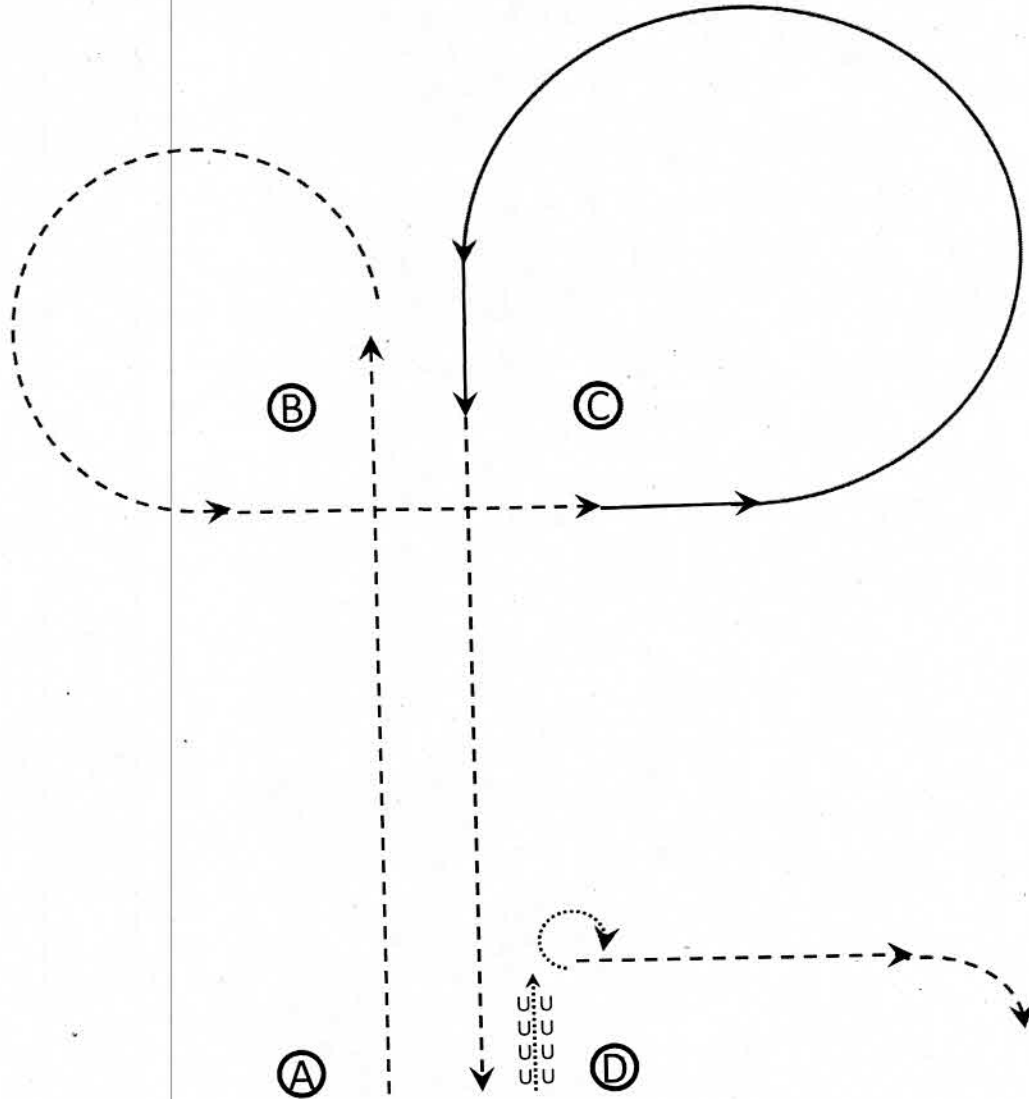

1. Im Trab von A um B herum zu C
2. Linksgalopp bei C
3. Im Jog zu D
4. Stopp
5. Eine Pferdelänge rückwärts
6. Hinterhandwendung 270° nach rechts
7. Verlasse die Arena im Jog

Walk	.....→
Jog	- - - - -→
Ext. Jog	- · - · - →
Lope	————→
Ext. Lope	————→

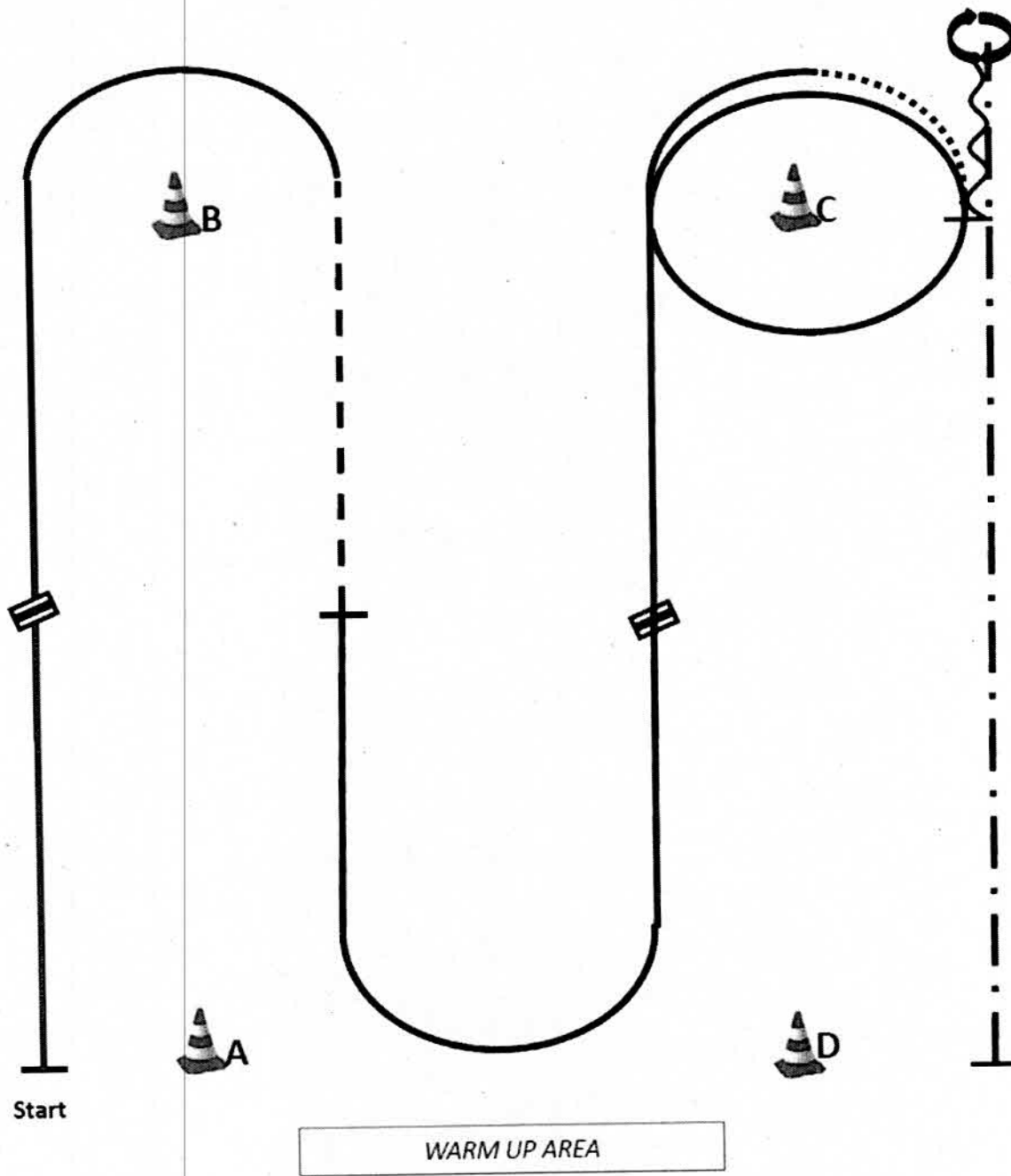

- (1) Start bei A, Rechtsgalopp, Galoppwechsel (fliegend oder einfach),
  - (2) Linksgalopp
  - (3) Jog, Stop
  - (4) Linksgalopp, Galoppwechsel (fliegend oder einfach),
  - (5) Rechtsgalopp um C
  - (6) Walk, Stop
  - (7) Back up eine Pferdelänge
  - (8) 360° Turn (rechts oder links)
  - (9) Extendes Jog bis D, Stop
- Im Walk in den Warm-up-Bereich

Pattern W+S - #3 - QLK 1/2 A/B

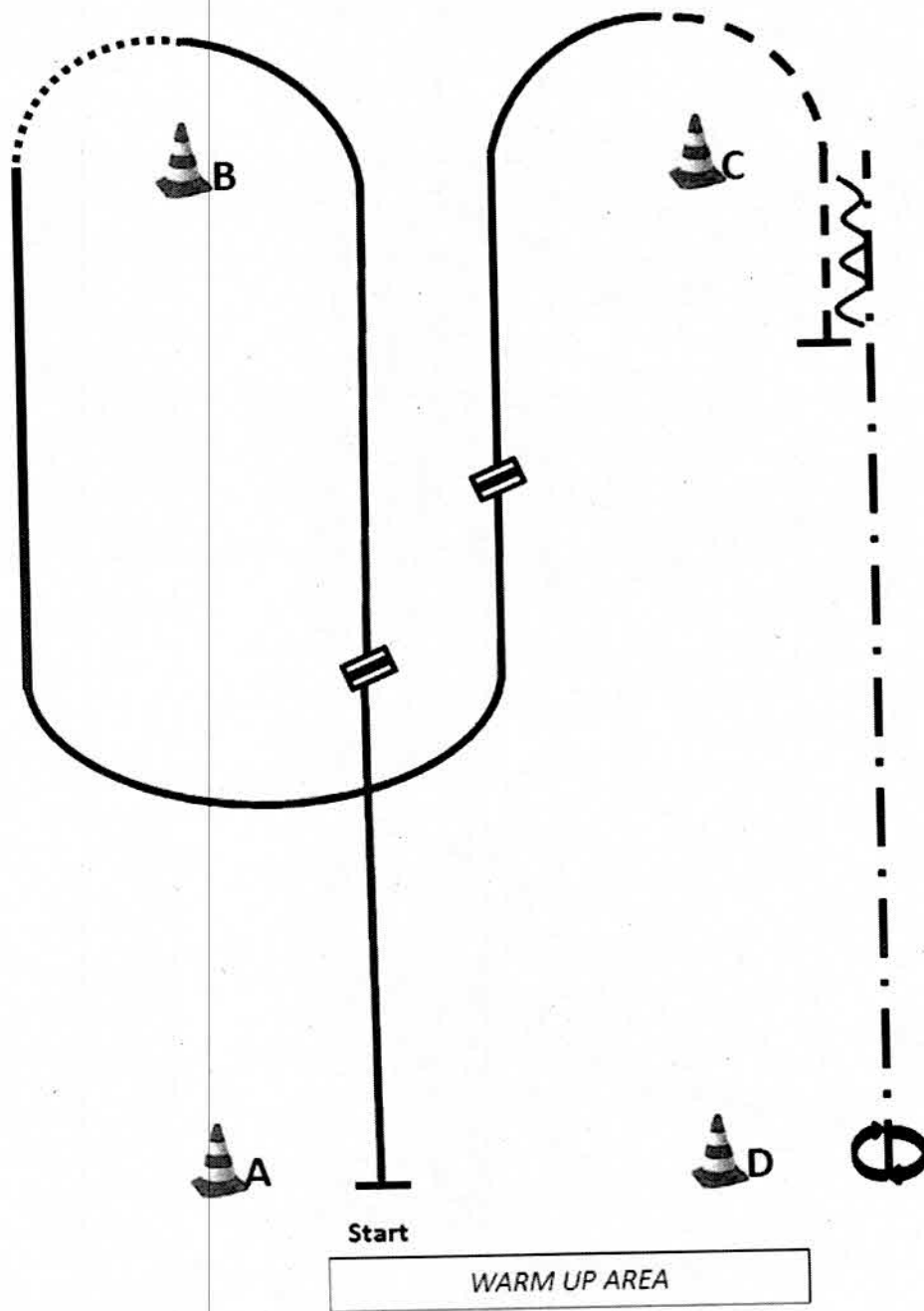

- (1) Start bei A, Linksgalopp,
- (2) Galoppwechsel (fliegend oder einfach),
- (3) Rechtsgalopp
- (4) Walk, Rechtsgalopp,
- (5) Galoppwechsel (fliegend oder einfach),
- (6) Linksgalopp
- (7) Jog bis hinter C
- (8) Stop, Back up bis C
- (9) Extended Trot bis D
- (10) 360° Turn (rechts oder links)  
Im Walk in den Warm-Up-Bereich

Western Riding Pattern 7 (für Junior-Pferde)

Western Riding

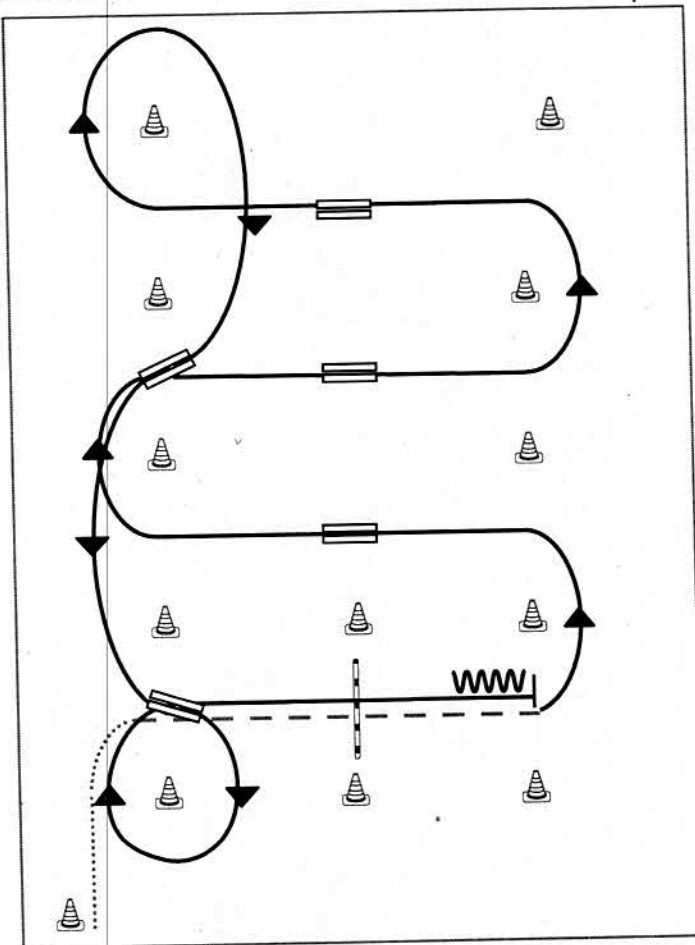

- 1) Schritt vom Start-Pylon, Übergang zum Trab zwischen den Markern, Trab über die Stange
- 2) Übergang zum Linksgalopp zwischen den Markern
- 3) 1. Galoppwechsel mit Seitenwechsel
- 4) 2. Galoppwechsel mit Seitenwechsel
- 5) 3. Galoppwechsel mit Seitenwechsel
- 6) Volte, 1. Galoppwechsel auf der Linie
- 7) 2. Galoppwechsel auf der Linie, Volte
- 8) Galopp über die Stange
- 9) Stop zwischen den Markern, Rückwärtsrichten

**Legende:**

- Schritt
- Trab
- Galopp
- Wechselzone
- Rückwärts



Western Riding Pattern 11

Western Riding

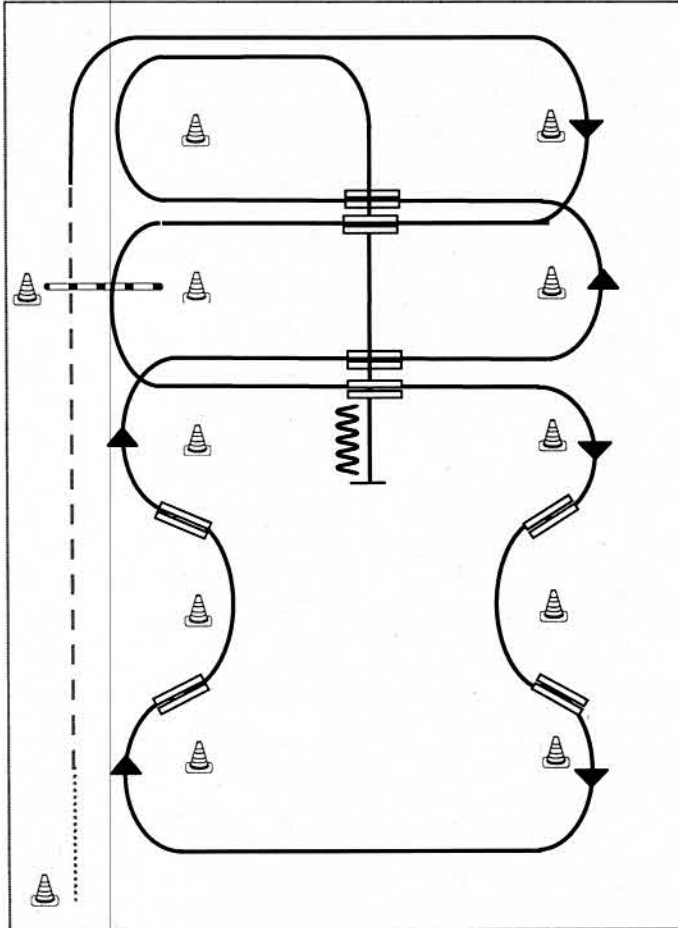

- 1) Schritt vom Start-Pylon zum ersten Marker, Übergang zum Trab, Trab über die Stange
- 2) Übergang zum Rechtsgalopp, Galopp an der kurzen Seite
- 3) 1. Galoppwechsel mit Seitenwechsel
- 4) Galopp über die Stange
- 5) 2. Galoppwechsel mit Seitenwechsel
- 6) 1. Galoppwechsel auf der Linie
- 7) 2. Galoppwechsel auf der Linie
- 8) 3. Galoppwechsel auf der Linie
- 9) 4. Galoppwechsel auf der Linie
- 10) 3. Galoppwechsel mit Seitenwechsel
- 11) 4. Galoppwechsel mit Seitenwechsel
- 12) Mitte der kurzen Seite abwenden, Stop auf Höhe des Mittelmarkers, Rückwärtsrichten

**Legende:**

Schritt	.....
Trab	- - - - -
Galopp	—————
Wechselzone	====
Rückwärts	~~~~~



Q LK 2/1 A sen  
Q LK 2/1 B

Western Riding Pattern 1

Western Riding

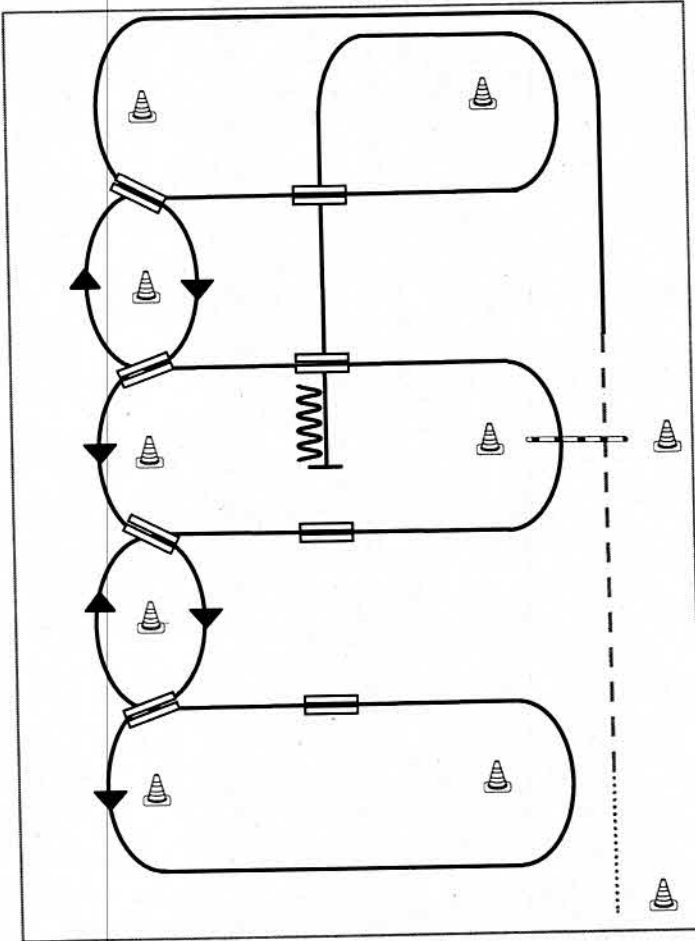

- 1) Schritt vom Start-Pylon zum ersten Marker, Übergang zum Trab, Trab über die Stange
- 2) Übergang zum Linksgalopp, Galopp an der kurzen Seite
- 3) 1. Galoppwechsel auf der Linie
- 4) 2. Galoppwechsel auf der Linie
- 5) 3. Galoppwechsel auf der Linie
- 6) 4. Galoppwechsel auf der Linie, Galopp an der kurzen Seite
- 7) 1. Galoppwechsel mit Seitenwechsel
- 8) 2. Galoppwechsel mit Seitenwechsel
- 9) Galopp über die Stange
- 10) 3. Galoppwechsel mit Seitenwechsel
- 11) 4. Galoppwechsel mit Seitenwechsel
- 12) Mitte der kurzen Seite abwenden, Stop auf Höhe des Mittelmarkers, Rückwärtsrichten

**Legende:**

- Schritt: ..... (dotted line)
- Trab: - - - - (dashed line)
- Galopp: ———— (solid line)
- Wechselzone: [diagonal lines] (zone with diagonal lines)
- Rückwärts: [wavy line] (wavy line)



Western Riding Pattern 6 (für Junior-Pferde)

Q Lk 2/1 jun

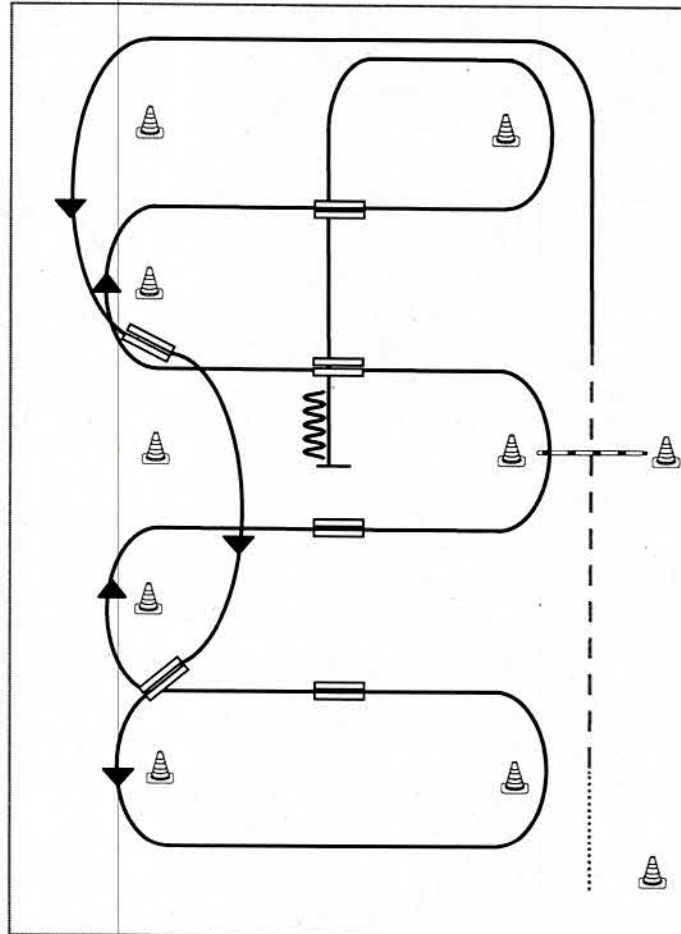

Western Riding

- 1) Schritt vom Start-Pylon zum ersten Marker, Übergang zum Trab, Trab über die Stange
- 2) Übergang zum Linksgalopp, Galopp an der kurzen Seite
- 3) 1. Galoppwechsel auf der Linie
- 4) 2. Galoppwechsel auf der Linie
- 5) 1. Galoppwechsel mit Seitenwechsel
- 6) 2. Galoppwechsel mit Seitenwechsel
- 7) Galopp über die Stange
- 8) 3. Galoppwechsel mit Seitenwechsel
- 9) 4. Galoppwechsel mit Seitenwechsel
- 10) Mitte der kurzen Seite abwenden, Stop auf Höhe des Mittelmarkers, Rückwärtsrichten

**Legende:**

Schritt	.....
Trab	- - - -
Galopp	— — — —
Wechselzone	▬▬▬▬
Rückwärts	∩∩∩∩

EWU